

# 第44回 防衛大臣杯 全国自衛隊柔道大会

The 44nd  
Minister of Defense Cup  
All Japan Self-Defense Force Judo Championship games 2023



第43回大会 団体1部優勝 第1空挺団チーム

日時 令和5年2月26日(日)  
会場 自衛隊体育学校 球技体育館(三宅記念体育館)  
主催 全国自衛隊柔道連盟  
後援 公益財団法人 講道館  
公益財団法人 全日本柔道連盟  
協賛 三井住友海上火災保険株式会社  
美津濃株式会社  
株式会社九櫻

# 目 次

ご 挨拶 全国自衛隊柔道連盟会長	鈴木 敦夫	1
大会役員		2
大会係員		3
審判員		4
大会実施要項		5
大会次第		6
日程表		7
会場配置図		8
タイムテーブル		9
個人戦出場選手紹介		10～15
個人戦組み合わせ		16～21
栄光の記録		22～30
歴代各賞受賞チーム及び受賞者		31
令和4年度自衛隊柔道功労隊員紹介		32

# ご 挨拶



全国自衛隊柔道連盟  
会長 鈴木 敦夫

第44回防衛大臣杯全国自衛隊柔道大会が、多くのご来賓の皆様をお迎えし、ここ振武の地、朝霞駐屯地自衛隊体育学校で開催されることとなりました。

新型コロナウイルスの影響もあり3年ぶりの開催となりましたが、全国各地から多数の優秀な選手諸官が一同に会して日頃の鍛錬の成果を競い合う機会を迎えました。

柔道の修練は、隊員の士気高揚に資するだけでなく、任務遂行の基本である体力向上に結びつき、自衛官必須の心身の鍛錬と敢闘精神の育成や部隊の精強化に極めて大きな役割を果たしていると認識しています。自衛隊にあって柔道に精進する隊員諸官に在っては、嘉納治五郎師範の教えにある「善を目的として精力を最も有効に働かせる精力善用の精神」を常に念頭におき、その体力、精神力を涵養できるよう努力精進されることを期待してやみません。

さて、令和3年7月の東京オリンピックにおいて、柔道日本選手団は、男女14階級中11階級でメダルを獲得するとともに、男女混合団体戦銀メダルの輝かしい成果を収め我々国民に多くの感動を与えたことは記憶に新しいことと思います。また、本大会において自衛隊体育学校の選手が個人戦金メダルを獲得され、また、昨年10月に開催されたタシケント世界選手権においても、女子70kg級にて自衛隊体育学校の選手が銅メダル獲得の成果を収める等、自衛隊の柔道部員が日本を代表して世界で活躍されており、その期待は益々高まっています。

本大会の各階級優勝者には、来年度の講道館杯への出場権が与えられております。正々堂々と試合に臨み、勝って奢らず、負けて腐らずの精神の下、日頃の鍛錬の成果を遺憾なく発揮されることを期待しております。

最後に、本大会開催にご尽力下さいました関係者各位に厚く御礼申し上げ私からの挨拶とさせていただきます。

## 大会役員（敬称略・順不同）

- 会長：鈴木 敦夫（防衛事務次官）
- 副会長：（陸）岡本 良貴（福島地方協力本部長）  
（海）小野 彰一郎（横須賀造修補給所長）  
（空）定免 克己（南西航空方面隊第5高射群司令）
- 名誉会長：西川 徹矢（元内閣官房副長官補）
- 名誉顧問：上村 春樹（講道館長）  
山下 泰裕（全日本柔道連盟会長）  
中江 公人（元防衛事務次官）  
火箱 芳文（元陸上幕僚長）
- 顧問：統合幕僚長 陸上幕僚長 海上幕僚長 航空幕僚長  
自衛隊体育学校長 竹渕 建二 西帯野 輝男  
堀 義晴 山川 勝 鈴木 洋志
- 理事長：宮崎 紀彦（陸上幕僚監部会計課長）
- 参与：自衛隊体育学校第2教育課長
- 委員長：伊藤 博幸
- 副委員長：相原 涉
- 委員：太田 清彦 太田 文俊 松岡 秀樹 中村 光一  
塩田 修弘
- 実行委員：酒井 英幸 白山 智章 日向 孝史 渊上賢一
- 大会事務局：谷口 忍

# 大会係員（敬称略・順不同）

○は主任担当

- 企画部 ○日向 孝史  
田中 浩章  
齊田 祐介  
谷口 忍
- 企画係 ○田中 浩章  
齊田 祐介  
余湖 梢
- 式典係 ○林 亮  
渡邊 拳斗  
防衛大学校学生 4名
- 総務部 ○白山 智章  
水木 悠渡
- 総務係 ○伊藤 暢彦  
中村 智紀子  
牧野 孝幸  
真崎 康次  
防衛大学校学生 3名
- 受付係 ○田川 弘貴  
藤原 義弘  
山崎 日勝  
向井 孝之  
濱田 尚里  
新添 左季
- 競技部 ○酒井 英幸
- 試合係 ○今田 一成  
自衛隊体育学校 柔道班選手 8名
- 計量係 ○山邊 雄己 春山 友紀 前田 宗哉 内村 珠里
- 記録係 浅野 大輔
- 管理部 ○湊上 賢一  
向井 孝之  
吉田 規祥  
中井 靖博  
隅元 竹志
- 輸送・補給係 ○与古田 一晃  
山邊 雄己  
春山 友紀
- 宿泊・給食係 ○与古田 一晃
- 衛生係 ○防衛医大

## 審判員（敬称略・順不同）

審判長 高橋 健司		
審判主任 原 豊		
小峰 義次	内海まゆみ	紺野 直能
仁平 正洋	酒卷 文孝	池田 孝生
鞭馬 裕輝	清水 勇一	橋本 眞二
内海 秀一	田中 泰三	田中このみ
和田 雅史	新井 雅彦	奥 超雄
山口 健一	田中 一生	結城 則雄
馬服 利明	平岡 浩二	栄村 豪

# 第44回防衛大臣杯

## 全国自衛隊柔道大会実施要項

### 1 趣 旨

自衛隊における柔道の振興と技量の向上を図るとともに心身を錬磨して、相互の親睦と団結の強化に資する。

### 2 期 日

令和5年2月26日（日）午前9時30分 個人戦

### 3 大会会場

自衛隊体育学校 球技体育館

### 4 主 催

全国自衛隊柔道連盟

### 5 大会規模

(1) 出場チーム 約29チーム

(2) 参加者見込み 計約250名

### 6 参加資格

防衛省に所属し、全日本柔道連盟に登録している者

### 7 参加申込

令和5年12月16日の締め切りを厳守の上、別紙申込書に記入し、全国自衛隊柔道連盟に申込をすること。

### 8 審判規定

国際柔道連盟試合審判規定で行う。

### 9 試合方法

(1) トーナメント戦で行い、敗者復活戦は行わない。

(2) 女子個人戦の階級区分等は参加選手の状況により変更する場合がある。

### 10 表 彰

優勝者、2位、3位(2名)を表彰する。ただし、リーグ戦の場合は優勝者のみとする。

第44回防衛大臣杯全国自衛隊柔道大会事務局

〒178-8501 東京都練馬区大泉学園町

自衛隊体育学校第2教育課内

1等陸曹 谷口 忍 電話 048-460-1711（内線 8-37-4665）

携帯 080-4652-8450

[メール] [jsdfjudo@yahoo.co.jp](mailto:jsdfjudo@yahoo.co.jp)

# 大 会 次 第

令和5年2月26日

## 開会式

- 1 開会宣言 大会委員長
- 2 国歌斉唱（放送のみ。）
- 3 挨拶及び祝辞 大会会長等
- 4 祝電披露
- 5 功劳隊員の表彰
- 6 試合上の注意 審判長 高橋 健司
- 7 選手宣誓 第1空挺団 三宅 隆洋

## 試 合

男女個人戦（階級別）

## 閉会式

- 1 役員・選手入場
- 2 成績発表並びに表彰
  - (1) 男子体重別個人（60Kg級・66Kg級・73Kg級・81Kg級・90Kg級）  
女子体重別個人（57kg以下級は優勝者・第2位・第3位（賞状・メダル）  
57kg超級は優勝者（賞状・メダル）
  - (2) 大会会長賞（男子個人戦及び女子個人戦の優秀選手）  
大会会長杯・賞状
- 3 講 評 大会副会長
- 4 閉会宣言 大会委員長
- 5 役 員・選手退場
- 6 会場撤収



# 試 合 日 程

2月26日(日)

◎開会式 0900

◎試合開始 0930

男子体重別個人戦 1回戦～決勝戦

女子体重別個人戦 1回戦～決勝戦

◎表彰式・閉会式 1400予定

男子体重別個人

女子体重別個人

大会会長賞

## 日 程 表

年 月 日	行 事	時 間	担 当	場 所
令和4年12月16日(金)	参加申し込み締切	～1700	谷口 忍	
令和5年1月23日(月)	大会抽選	0900～	今田 一成	大会事務局
令和5年2月25日 (土)	会場設置作業	0900～1200	向井 孝之	球技体育館
	監督会議・総会 選手変更受付	1330～1430	伊藤 博幸	
	個人戦前日計量	1500～1530	山邊 雄己 春山 友紀 内村 珠里	
令和5年2月26日 (日)	個人戦当日計量	0700～0730	前田 宗哉 内村 珠里	球技体育館
	審判会議	0830～0850	谷口 忍	
	開会式	0900～0920	林 亮	
	個人戦試合	0930～	酒井 英幸	
	表彰式	1400～	林 亮	
	会場撤収作業	閉会式終了後	向井 孝之	

# 第44回全国自衛隊柔道大会 会場配置図

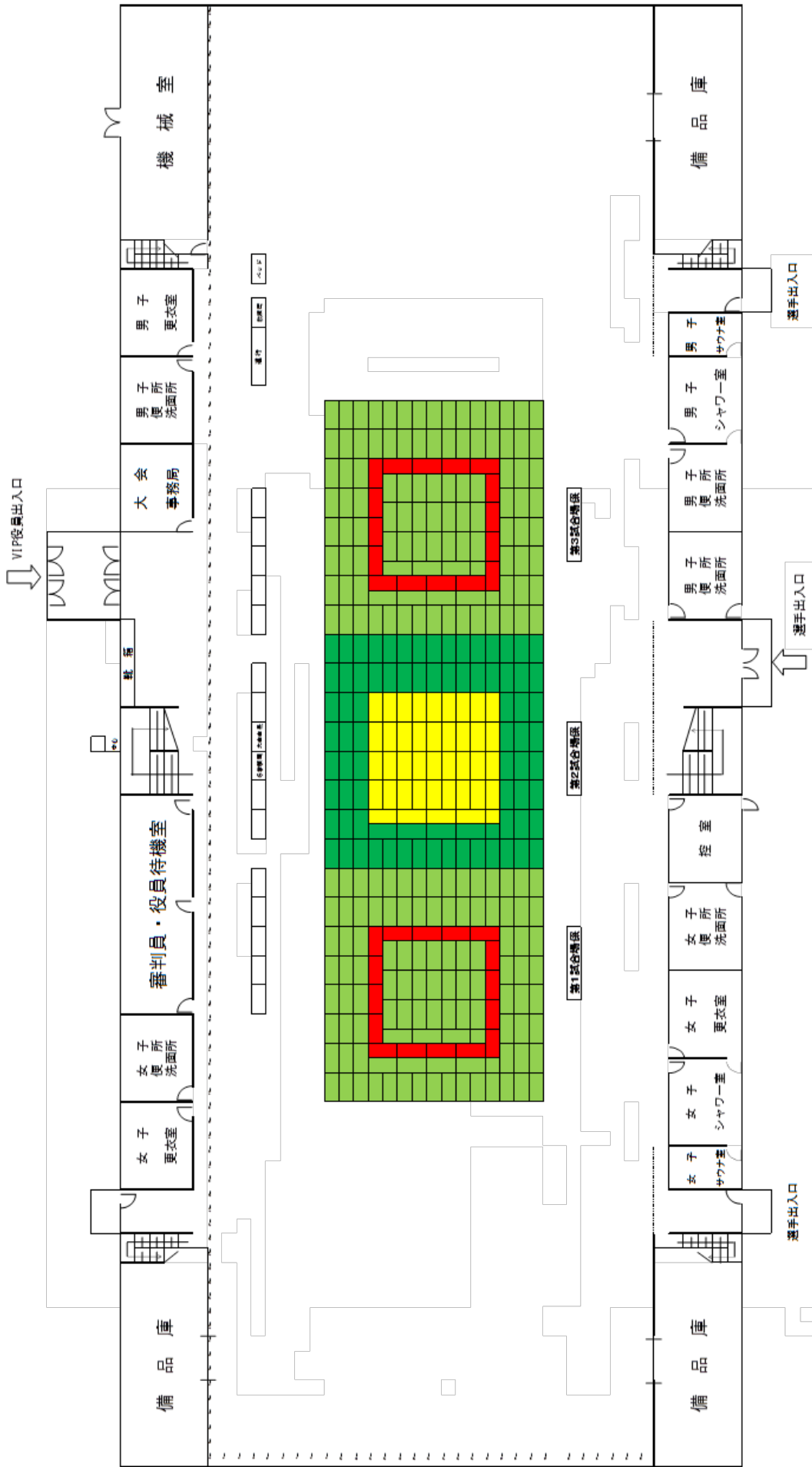

個人戦タイムテーブル(2月26日 日曜日)

階級 時間	1試合場 (試合時間4分)	2試合場 (試合時間4分)	3試合場 (試合時間4分)
	60kg級	81kg級	66kg級
	90kg級	女子57kg以下級	73kg級
		女子57kg超級	
		各決勝	
0900	開会式・感謝状贈呈式		
0930	90kg級1回戦 1-1~1-9	81kg級1回戦 2-1~2-3	66kg級1回戦 3-1~3-13
		女子57kg超級1試合目 2-4~2-5	
		女子-57kg級1回戦 2-6	
	60kg級1回戦 1-10~1-16	81kg級2回戦 2-7~2-22	73kg級1回戦 3-14~3-20
	90kg級2回戦 1-17~1-24		
	60kg級2回戦 1-25~1-32	女子57kg超級2試合目 2-23~2-24	66kg級2回戦 3-21~3-28
	90kg級準々決勝 1-33~1-36		
	60kg級準々決勝 1-37~1-40	81kg級3回戦 2-25~2-32	73kg級2回戦 3-29~3-36
	90kg級準決勝 1-41~1-42	女子57kg超級3試合目 2-33~2-34	
	60kg級準決勝 1-43~1-44	81kg級準々決勝 2-35~2-38	66kg級準々決勝
		女子-57kg級2回戦 2-39~2-42	3-37~3-40
		81kg級準決勝 2-43~2-44	73kg級準々決勝 3-41~3-44
		女子-57kg級準決勝 2-45~2-46	66kg級準決勝 3-45~3-46
			73kg級準決勝 3-47~3-48
	決勝準備(40分間)		
		女子-57kg級決勝 2-47	
		60kg級決勝 2-48	
		66kg級決勝 2-49	
		73kg級決勝 2-50	
		81kg級決勝 2-51	
		90kg級決勝 2-52	
	閉会式		
	撤収		

個人戦出場選手紹介【男子60kg級】

NO.	チーム名	段位	階級	氏名	年齢	身長	体重	出身校
1	陸自 福知山	3	士長	ノダ ツヨシ	27	169	60	京都産業大学
				野田 剛				
2	国 分	2	1 士	イワモト カイリ	19	160	60	鹿児島実業高校
				岩元 魅里				
3	新発田駐屯地	初	士長	イトウ リョウ	22	166	60	豊栄高校
				伊藤 颯				
4	都城自衛隊	2	士長	ホリウチ タクミ	20	171	60	宮崎工業高校
				堀内 拓海				
5	郡山自衛隊	初	1 士	アベ ハルチカ	19	165	60	岩瀬農業高等学校
				阿部 春智佳				
6	富士自衛隊	初	3 曹	タケザワ ハル	24	163	63	横浜修悠館 高校
				武沢 はる				
7	北熊本自衛隊	2	士長	ワタナベ リュウト	20	160	60	開新高校
				渡辺 龍斗				
8	防衛大学校	初	学生	サトウ カナト	20	161	60	希望ヶ丘高等学校
				佐藤 奏音				
9	航空自衛隊 入間基地	2	士長	クボエ コウセイ	20	164	60	尽誠学園
				久保江 航生				
10	郡山自衛隊	2	3 曹	キシ ハルミチ	22	161	60	若松商業高等学校
				岸 陽道				
11	第1空挺団	3	士長	ハラダ リュウセイ	24	161	60	国際武道大学
				原田 龍生				
12	航空自衛隊 入間基地	3	士長	オカノ タカヒロ	31	165	60	国際武道大学
				岡野 貴弘				
13	防衛大学校	初	学生	タナカ レイ	21	168	60	関高等学校
				田中 玲瑛				
14	大宮駐屯地	3	3 曹	ノムラ ナオキ	27	165	62	東海大学
				野村 尚希				
15	都城自衛隊	3	3 曹	カワバタ ユウセイ	31	168	60	鹿児島情報高校
				川畑 湧誠				
16	郡山自衛隊	2	3 曹	モリ カザネ	30	160	60	東日本国際大学
				盛 風音				
17	新発田駐屯地	初	士長	タカハシ ユウダイ	22	165	60	勢多農林高校
				高橋 雄大				
18	防衛大学校	2	学生	コマツ タクト	21	163	60	国士舘高等学校
				小松 巧人				
19	国 分	2	3 曹	オオサキ リュウジ	35	161	60	鹿児島南高校
				大崎 滝司				
20	久居自衛隊	2	士長	カワセ ケンサク	20	167	60	四日市中央 工業高校
				川瀬 健作				
21	北熊本自衛隊	2	士長	オオノ ソラ	20	167	60	鎮西高校
				大野 碧空				
22	富士自衛隊	3	1 尉	ハセガワ ヒロシ	31	167	60	防衛大学校
				長谷川 大				
23	舞鶴(海上自衛隊)	4	2 曹	イシカワ ユウヤ	32	163	60	横浜高校
				石川 優也				

個人戦出場選手紹介【男子66kg級】

NO.	チーム名	段位	階級	氏名	年齢	身長	体重	出身校
1	郡山自衛隊	3	3曹	テシガワラ カイ	28	160	66	柴田高等学校
				勅使瓦 魁				
2	陸自 福知山	2	士長	キタカゼ シオン	22	172	66	加古川北高校
				北風 司温				
3	都城自衛隊	初	士長	ノザキ ダイゴ	20	167	66	日章学園高校
				野崎 大吾				
4	航空自衛隊 人間基地	初	3曹	トドロキ シンゴ	24	175	66	宮崎日大高校
				轟 慎吾				
5	東部方面システム 通信群	3	2士	イマイズミ ユウイチ	23	168	65	山梨学院大学
				今泉 佑一				
6	海自岩国	2	士長	ヒロツ テツヤ	23	165	65	山口県立田布施 農工高校
				弘津 哲哉				
7	第1空挺団	2	3曹	ハセガワ カズキ	28	162	66	市立船橋高校
				長谷川 一輝				
8	防衛大学校	初	学生	カルロ・カイル・オラル テ・プータン	23	165	63	フィリピン・ミリタリー・ アカデミー
9	富士自衛隊	2	士長	シミズ アツヤ	20	167	70	八千代西高校
				清水 篤哉				
10	第1空挺団	初	1士	オオイズミ ジョウ	19	168	66	東海大山形高校
				大泉 晟				
11	滝ヶ原	2	士長	イワキリ ユウゴ	22	170	70	東海大浦安高等学校
				岩切 雄吾				
12	航空自衛隊 人間基地	2	1尉	タカシマ シュンイチ	46	169	66	都立拝島高校
				高嶋 俊一				
13	都城自衛隊	2	士長	カトウ ユウヤ	22	173	66	延岡学園高校
				加藤 祐也				
14	海自江田島	5	1曹	ヒライワ カズユキ	43	163	65	豊浦高校
				平岩 和幸				
15	国分	2	3曹	カトウ シュン	28	165	66	明桜館高校
				加藤 駿				
16	久居自衛隊	3	3曹	クロカワ マサシ	30	166	66	名城大学
				黒川 誠司				
17	富士自衛隊	2	3曹	ソウマ カズキ	30	163	73	国士舘大学
				相馬 一輝				
18	都城自衛隊	3	3曹	セトグチ ショウゴ	28	161	66	宮崎日大高校
				瀬戸口 彰吾				
19	航空自衛隊 人間基地	3	2曹	キタオカ ユウキ	32	170	66	清和大学
				北岡 祐樹				
20	第1空挺団	初	士長	アイタ シュント	21	168	66	東海大山形高校
				會田 駿斗				
21	北熊本自衛隊	2	3曹	ホリ シュンスケ	27	163	66	鎮西高校
				堀 隼輔				
22	郡山自衛隊	2	3曹	ヤマダ ソウヤ	23	168	66	田村高等学校
				山田 蒼也				
23	防衛大学校	初	学生	コウノ ユウタ	22	170	65	伊奈学園総合高校
				河野 祐太				
24	航空自衛隊 人間基地	3	3曹	シンヒラ リュウマ	29	173	66	清和大学
				新平 龍真				
25	奈良幹候校	2	1士	オオツボ コウガ	19	180	66	熊本県立 玉名高校
				大坪 己生雅				
26	富士自衛隊	無	1士	ヨコヤマ コウダイ	22	170	70	日本体育大学 柏高校
				横山 航大				
27	海自 厚木	3	2尉	ウエノ ヒロム	27	169	65	羽黒高校
				上野 拡夢				
28	立川駐屯地	2	3曹	サクラギ ソウタ	31	172	65	工学院高校
				櫻木 壮太				
29	第1空挺団	初	3曹	チョウナン リュウノスケ	22	168	66	羽黒高校
				長南 龍之介				

個人戦出場選手紹介【男子73kg級】

NO.	チーム名	段位	階級	氏名	年齢	身長	体重	出身校
1	国分	3	3曹	アリタ リュウノスケ	28	175	73	国際武道大学
				有田 竜之介				
2	陸自 福知山	2	3曹	キムラ トモキ	24	170	73	京都八幡高校
				木村 智樹				
3	北熊本自衛隊	2	3曹	ババ ヒカル	24	169	73	鶴洋高校
				馬場 洸				
4	防衛大学校	2	学生	ノハラ リュウキ	19	179	72	北海道札幌北高校
				野原 龍貴				
5	金沢自衛隊	2	3曹	イガラシ ダイチ	24	168	73	富山第一高等学校
				五十嵐 大地				
6	都城自衛隊	2	3曹	ヒガシ ユウヤ	23	167	73	日南信徳高校
				東 裕哉				
7	防衛大学校	初	学生	ナオヅカ マコト	19	190	72	巢鴨学園高等学校
				直塚 慎				
8	第1空挺団	2	1士	アライ コウタ	19	169	73	千葉経済大学 付属高等学校
				荒井 幸太				
9	郡山自衛隊	2	3曹	イシカワ タクヤ	27	170	73	日大東北 高等学校
				石川 拓哉				
10	富士自衛隊	2	1士	タカク ケンタ	20	165	70	拓殖大学 紅陵高校
				高久 健太				
11	久居自衛隊	2	士長	カシワヤ アキノリ	20	172	73	名張高校
				柏谷 旭範				
12	第1空挺団	3	士長	サカウシ ノゾム	24	165	73	東海大学
				坂牛 のぞむ				
13	別府自衛隊	初	士長	フクシマ タクミ	20	168	70	福岡城東高校
				福島 拓実				
14	富士自衛隊	初	3曹	ホシカワ ハジメ	23	169	66	厚木北高校
				星川 元				
15	防衛大学校	初	学生	ナガイ エイタロウ	22	176	72	富山南高等学校
				長井 栄太郎				
16	郡山自衛隊	3	3曹	ヤマグチ シュウジ	31	171	73	坂下高等学校
				山口 修示				
17	奈良幹候校	初	士長	カワムラ ユウマ	28	173	73	愛知工業高校
				川村 夢馬				
18	富士自衛隊	無	3尉	タケダ ショウタ	33	170	73	百合丘高校
				武田 祥太				
19	郡山自衛隊	初	士長	ヤスダ ハヤト	19	171	73	白川実業高等学校
				安田 隼人				
20	新発田駐屯地		3曹	チハラ カズアキ	25	171	73	八代工業高校
				千原 一晃				
21	防衛大学校	2	学生	ノバラ タケシ	19	170	70	出雲西高校
				野原 岳志				
22	北熊本自衛隊	初	3曹	タカノ ユウト	24	172	73	鹿本高校
				高野 悠人				
23	立川駐屯地	3	1曹	フナヤマ ヒロユキ	38	172	73	拓殖大学
				船山 広幸				

## 個人戦出場選手紹介【男子81kg級】

NO.	チーム名	段位	階級	氏名	年齢	身長	体重	出身校
1	第1空挺団	3	3曹	ミヤケ タカヒロ	31	171	81	東海大学
				三宅 隆洋				
2	防衛大学校	初	学生	マツオ カズマ	19	172	80	佐賀西高等学校
				松尾 一磨				
3	大宮駐屯地	初	士長	ミウラ ソウヘイ	22	177	85	西武台高校
				三浦 創平				
4	国分	2	3曹	ハラカワ タク	24	168	79	鹿児島商業高校
				原川 拓				
5	北熊本自衛隊	2	1士	イノウエ シンカイ	19	176	81	東海大星翔高校
				井上 心海				
6	郡山自衛隊	2	3曹	イワサキ ユウダイ	29	175	81	四倉高等学校
				岩崎 裕大				
7	2偵察	3	士長	ヤマシタ チカラ	22	169	81	北海道栄高
				山下 力				
8	駒門駐屯地	3	3曹	ホリウチマサシ	33	173	86	東海大付属翔洋 高等学校
				堀内将司				
9	滝ヶ原	2	3曹	ツルオカ マサシ	33	175	81	柏高等学校
				鶴岡 正志				
10	国分	初	士長	オバラ ケンセイ	21	166	81	鹿児島情報高校
				小原 健誠				
11	金沢自衛隊	4	3曹	モロハシ ケイヤ	27	168	81	金沢学院大学
				諸橋 佳哉				
12	航空自衛隊 入間基地	無	1士	ヤマダ コウタ	21	175	81	自然学園高等学校
				山田 昂太				
13	第1空挺団	2	士長	オカ コウスケ	24	174	81	清和大学
				岡 幸佑				
14	防衛大学校	2	学生	コムロ リュウノスケ	19	178	80	城北高等学校
				小室 瑠之介				
15	別府自衛隊	2	士長	イノマタ タイキ	24	177	80	国東高校
				猪俣 大輝				
16	富士自衛隊	初	3曹	スナダ タツヤ	24	166	76	豊栄高校
				砂田 竜哉				
17	北熊本自衛隊	3	3曹	カネコ コウジ	33	167	78	日本体育大学
				金子 晃士				
18	都城自衛隊	3	3曹	ハシモト イズミ	25	177	81	宮崎日大高校
				橋本 和泉				
19	防衛大学校	初	学生	ハライ タロウ	21	172	82	福島東高等学校
				原井 汰朗				
20	北熊本自衛隊	2	士長	シモサカ ソラ	20	174	81	鎮西高校
				下坂 空羅				
21	奈良幹候校	無	士長	カクモト ジョウジ	31	169	81	松山短期大学
				角本 成司				
22	金沢自衛隊	3	3曹	コバヤシ セイヤ	28	175	79	鶴来高等学校
				小林 誠也				
23	大宮駐屯地	初	士長	イシダ シン	22	179	86	作新学院
				石田 志				
24	新発田駐屯地	2	3曹	スズキ ダイゴ	25	172	80	熊谷商業高校
				鈴木 大悟				
25	海自 厚木	2	3曹	ヨシカワ ソウマ	23	174	81	飛龍高校
				吉川 颯真				
26	久居自衛隊	2	3曹	タカギ タクミ	23	168	81	名張高校
				高木 拓光				
27	武山自衛隊	4	3曹	オカダ マサユキ	30	170	75	延岡学園
				岡田 真幸				
28	第1空挺団	2	士長	イケダ トモヤ	20	170	81	習志野高校
				池田 智哉				
29	金沢自衛隊	初	士長	シマダ タクミ	20	175	78	津幡高等学校
				島田 拓海				
30	防衛大学校	2	学生	イノウエ リキ	21	176	81	成城高等学校
				井上 力				
31	大宮駐屯地	3	士長	ウエダ キョウイチロウ	24	171	78	日本体育大学
				上田 京一郎				
32	航空自衛隊 入間基地	3	3曹	ナガヨシ タモン	27	175	81	宮崎日大高校
				永吉 多聞				
33	国分	3	3曹	ワタナベ ユウタ	32	173	80	岡山商科大学
				渡邊 裕太				
34	別府自衛隊	2	3曹	オオツカ シュウジ	34	173	77	三重高校
				大塚 脩司				
35	郡山自衛隊	2	3曹	ホシ ユウヘイ	26	171	81	田村高等学校
				星 優平				

個人戦出場選手紹介【男子90kg級】

NO.	チーム名	段位	階級	氏名	年齢	身長	体重	出身校
1	第1空挺団	2	士長	ツジ ハヤト	22	183	90	羽黒高校
				辻 颯斗				
2	美 唄	2段	士長	ヒラマツ タクミ	21	174	88	波崎高校
				平 松 匠				
3	滝ヶ原	3	1尉	ヨシオカ ノブヒデ	43	173	85	土佐高等学校
				吉岡 伸英				
4	海自江田島	5	2曹	マエハマ ケンイチロウ	42	172	88	松山商業高校
				前濱 憲一郎				
5	都城自衛隊	2	士長	ナカタケ ユウキ	20	173	90	妻高校
				中武 侑輝				
6	北熊本自衛隊	2	3曹	コジマ カエデ	27	168	90	鎮西高校
				小嶋 楓				
7	海自岩国	2	士長	ヤマモト ユウヤ	23	172	90	広島工業大学 高等学校
				山本 裕也				
8	国 分	3	3曹	マエカワ ショウゴ	27	177	90	鹿児島工業高校
				前川 将悟				
9	富士自衛隊	2	2士	ナイトウ ユウワ	20	165	83	浜松城北 工業高校
				内藤 優羽				
10	防衛医科大学校	初	学生	イノウエ ユラ	19	168	83	千葉県立千葉高校
				井上 由良				
11	2偵察	3	1士	ヤマシタ ケンスケ	27	172	90	天理大学
				山下 健介				
12	都城自衛隊	3	3曹	フクモト ヒロキ	24	176	90	小林西高校
				福元 大樹				
13	都城自衛隊	2	士長	オガタ ヨシキ	22	177	90	日章学園高校
				緒方 良樹				
14	郡山自衛隊	2	士長	カザワ カケル	22	175	90	福島県立 田村高等学校
				賀沢 翔海				
15	海自江田島	5	曹長	ヒサムラ マコト	51	176	89	岡豊高校
				久村 誠				
16	防衛大学校	初	学生	オオツキ テッペイ	20	179	90	白陵高等学校
				大槻 哲平				
17	久居自衛隊	1	3曹	ウエムラ キョウヘイ	24	182	90	郡上北高校
				上村 恭平				
18	東京地本	4	2曹	ワタナベ カズキ	40	178	90	明治大学
				渡邊 一貴				
19	海自岩国	4	2曹	コシミズ タキ	37	175	85	福岡教育大学
				古清水 滝				
20	別府自衛隊	初	士長	ヤスタケ ケイジ	23	176	89	東福岡高校
				安武 圭司				
21	武山自衛隊	4	3曹	サトウ ナオヤ	32	170	90	好間高校
				佐藤 直哉				
22	第1空挺団	3	3曹	イトウ ユウスケ	26	176	90	東海大学
				伊藤 祐介				
23	国 分	3	3曹	フクヤマ シンゴ	31	180	90	鹿児島工業高校
				福山 真悟				
24	金沢自衛隊	2	3曹	ノグチ シュンスケ	22	180	90	高岡工芸高等学校
				野口 俊亮				
25	海自 厚木	2	士長	ヤマグチ オトハ	19	163	89	南山高校
				山口 音葉				



## 個人戦出場選手紹介【女子-57kg級】

NO.	チーム名	段位	階級	氏名	年齢	身長	体重	出身校
1	富士自衛隊	2	3尉	コバヤシ ユイ	24	156	57	帝京大学
				小林 由衣				
2	防衛大学校	初	学生	タナカ コトノ	21	158	52	洛南高等学校
				田中 琴乃				
3	美 唄	初段	士長	キムラ アイ	24	159	57	函館大谷高等高校
				木村 愛				
4	防衛大学校	2	学生	マツダ ミユウ	21	157	57	前橋女子高等学校
				松田 美優				
5	別府自衛隊	2	士長	イトウ ミユウ	22	148	52	柳ヶ浦高等学校
				伊藤 心優				
6	国 分	2	士長	ミツシゲ ヒナ	22	153	57	国分中央高校
				満重 ひな				
7	舞鶴(海上自衛隊)	2	1士	イケダ サキ	19	160	57	富山商業高校
				池田 早希				
8	第16普通科連隊	2	士長	ノダ ユウカ	20	163	57	佐賀農業
				野田 夕楓				
9	美 唄	初段	1士	キムラ マイ	20	155	47	函館大谷高等高校
				木村 舞				

## 個人戦出場選手紹介【女子57kg超級】

NO.	チーム名	段位	階級	氏名	年齢	身長	体重	出身校
1	陸自 福知山	初	士長	コマキ カナ	21	168	70	大商学園高校
				小牧 佳奈				
2	久居自衛隊	無	3曹	タケウチ マヤ	25	162	63	大谷 中学・高等学校
				竹内 麻弥				
3	久居自衛隊	2	士長	ナカジマ ユイカ	21	162	63	大阪偕星学園高校
				中嶋 唯華				
4	海自 厚木	3	3曹	マルヤマ チヒロ	25	157	63	東京女子体育大学
				丸山 千紘				

# 60kg級 (23人)

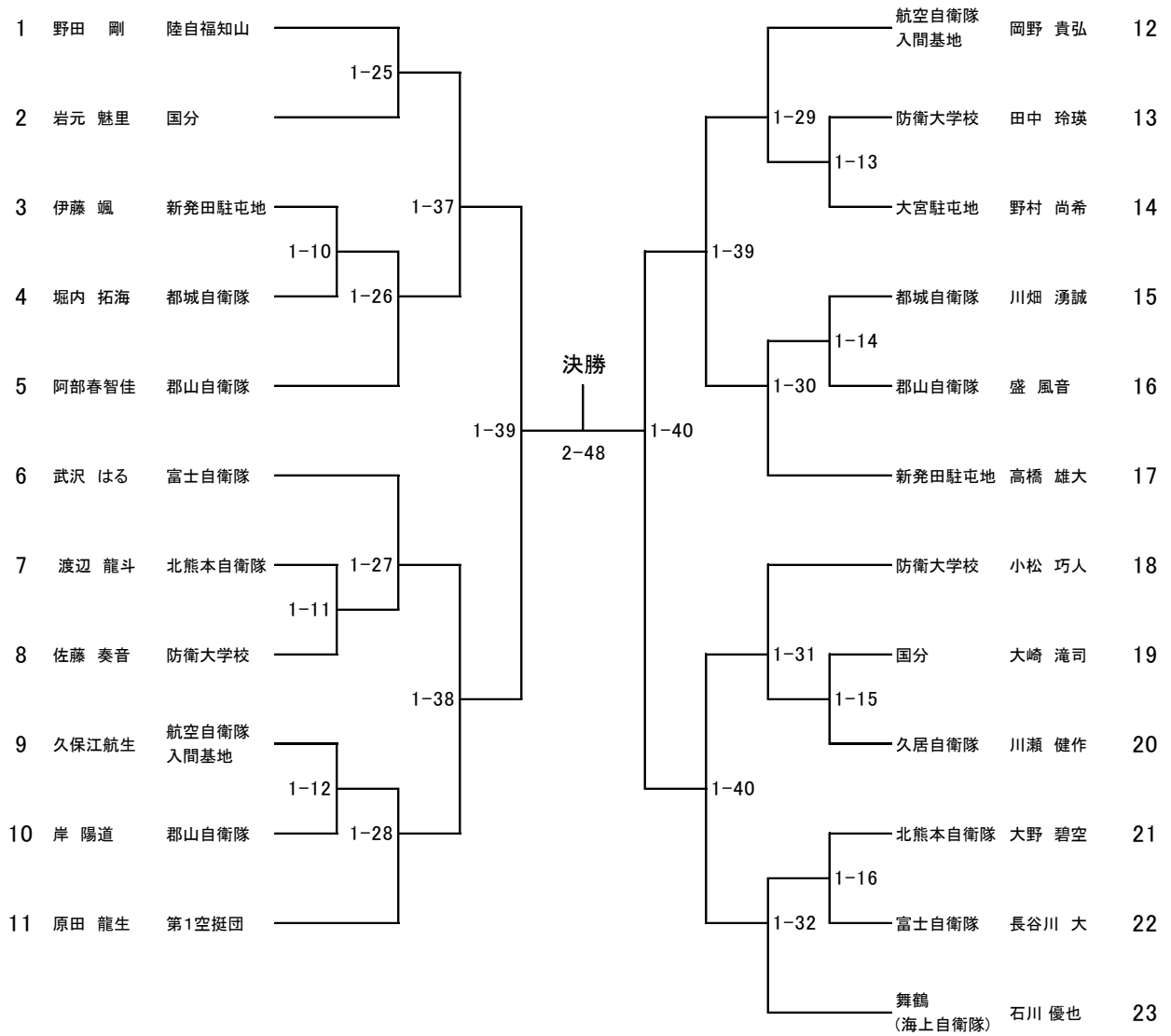

優勝	2位	3位	3位



# 73kg級 (23人)

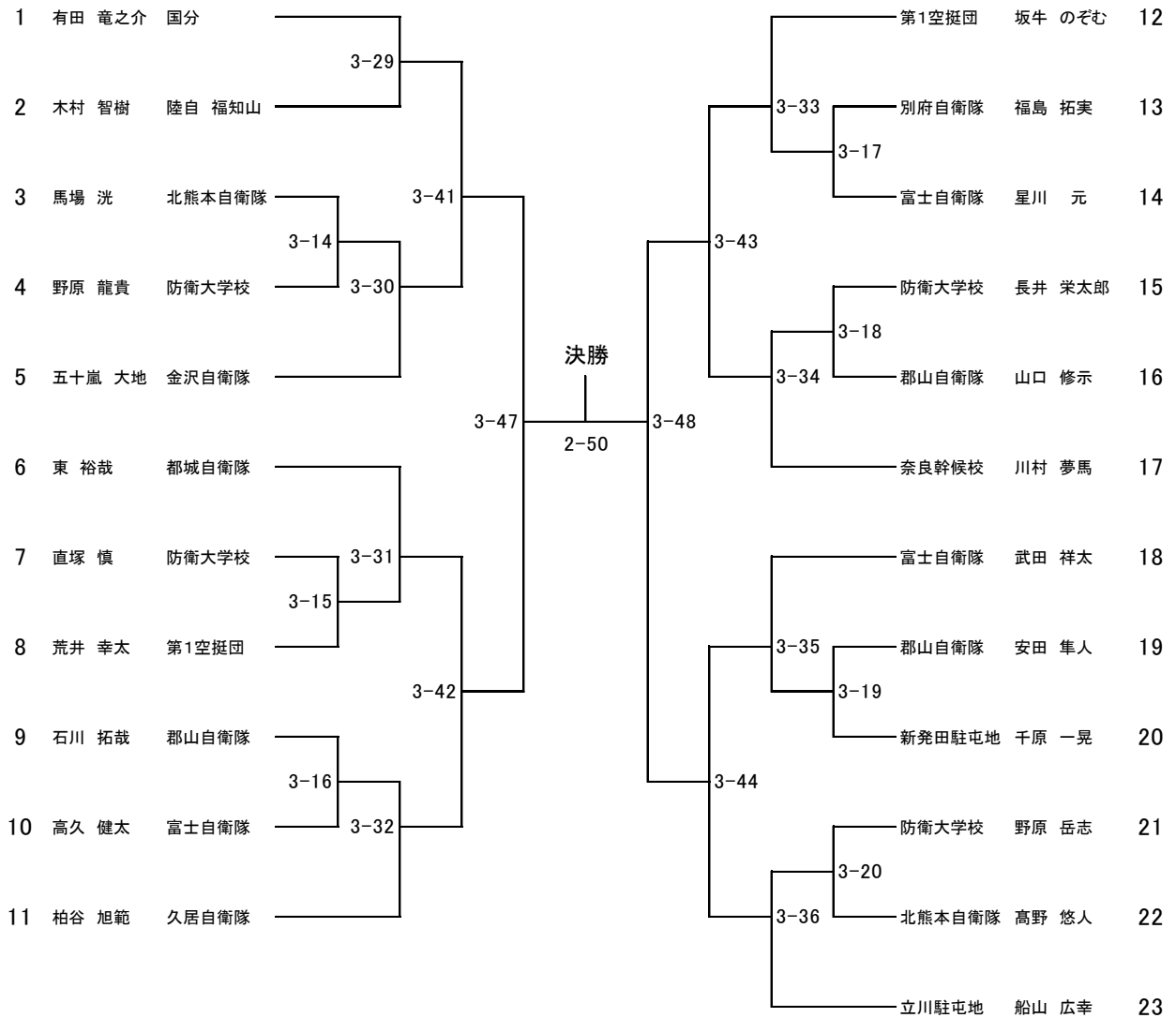

優勝	2位	3位	3位

# 81kg級 (35人)

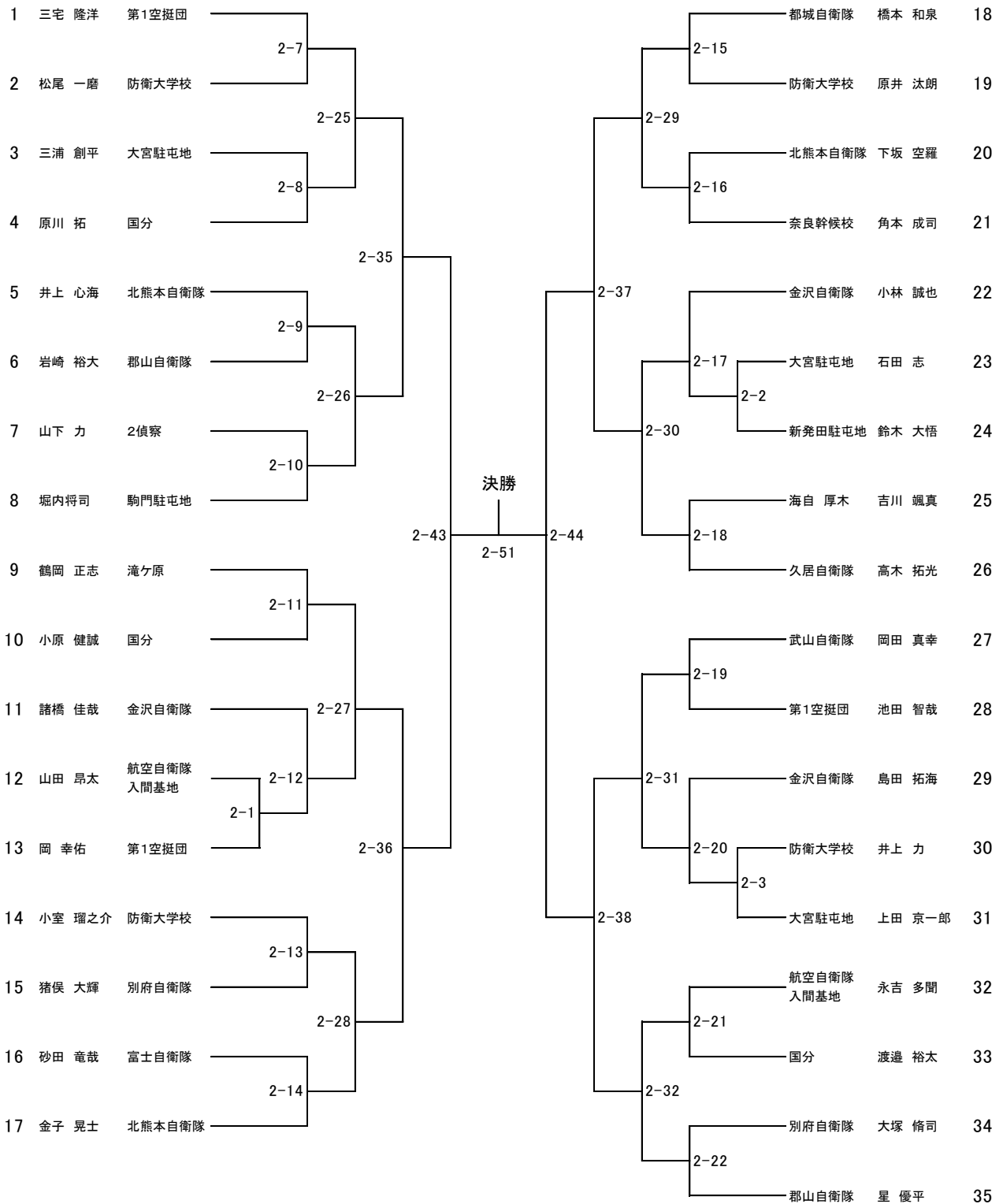

優勝	2位	3位	3位

# 90kg級 ( 25人)

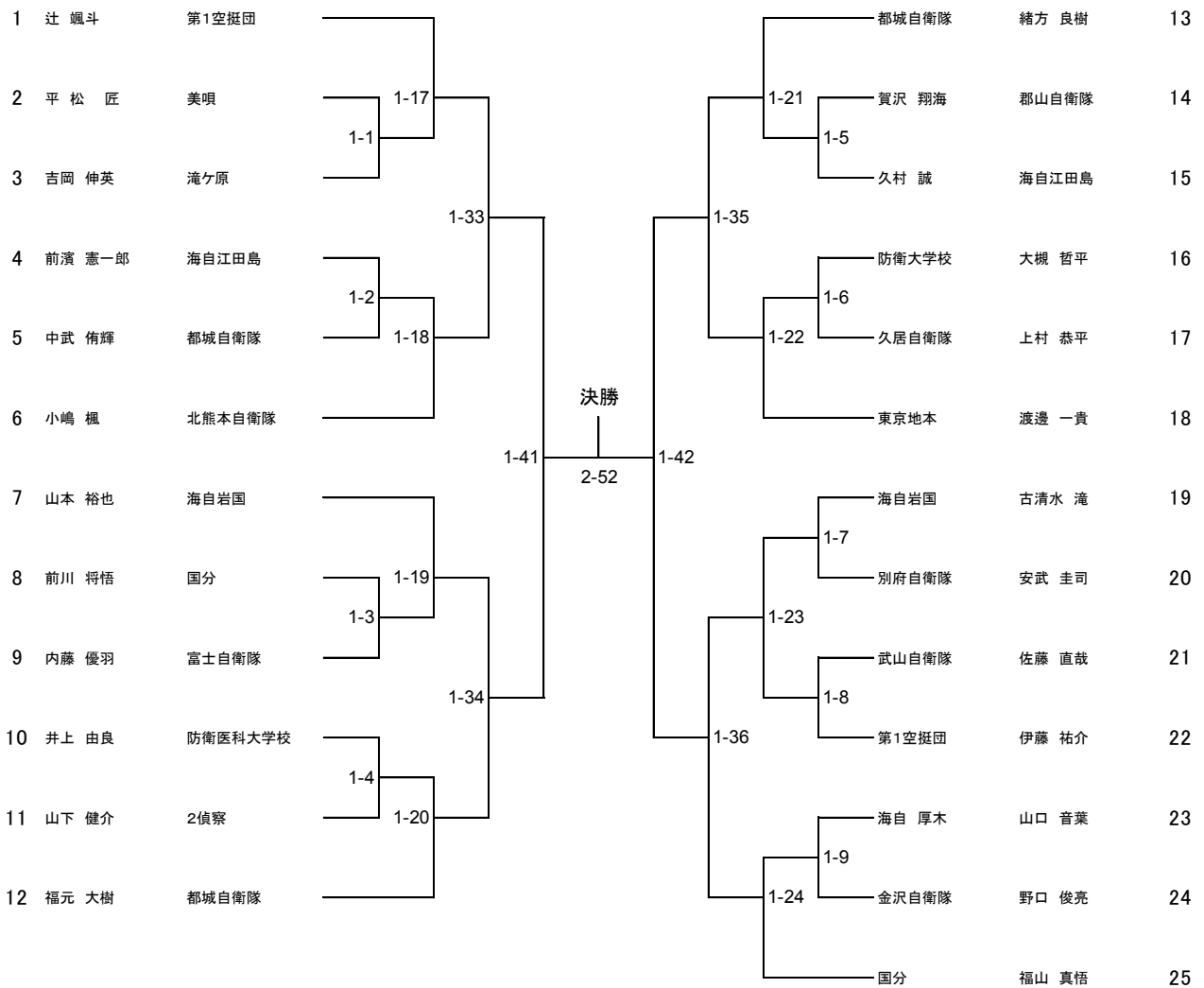

優勝	2位	3位	3位



# 自衛隊柔道栄光の記録

開催日	回	場所	種目	優勝	2位	3位	3位
昭和53年 (1978年) 3月18日～19日	第1回	体育学校	団体	朝霞B (陸上)	横須賀 (海上)	浜松南 (航空)	北熊本 (陸上)
			生徒対抗戦	少年工科大学校	少年術科大学校		
			無差別	3段 村上 哲夫 (陸上)	初段 玄馬 章弘 (陸上)	4段 馬場 光人 (航空)	4段 菅原 辰二郎 (航空)
昭和53年 (1978年) 12月23日～24日	第2回	体育学校	団体	朝霞B (陸上)	横須賀 (海上)	習志野 (陸上)	厚木 (海上)
			生徒対抗戦	少年工科大学校	少年術科大学校		
			無差別	4段 徳差 義憲 (海上)	2段 森 康哲 (海上)	3段 森山 泰年 (航空)	4段 長澤 茂 (航空)
昭和54年 (1979年) 12月22日～23日	第3回	体育学校	団体	佐世保 (海上)	横須賀 (海上)	鹿屋 (海上)	北熊本 (陸上)
			生徒対抗戦	少年術科大学校	少年工科大学校	空自生徒隊	
			無差別	3段 森山 泰年 (航空)	初段 玄馬 章弘 (陸上)	2段 藤巻 久志 (陸上)	3段 穂泉 正信 (航空)
昭和55年 (1980年) 12月20日～21日	第4回	体育学校	団体	佐世保 (海上)	横須賀 (海上)	北熊本 (陸上)	体育学校
			生徒対抗戦	少年術科大学校	少年工科大学校	空自生徒隊	
			無差別	3段 森山 泰年 (航空)	4段 徳差 義憲 (海上)	4段 村上 哲夫 (陸上)	3段 穂泉 正信 (航空)
昭和56年 (1981年) 12月12日～13日	第5回	体育学校	団体	北熊本 (陸上)	木更津 (航空)	体育学校	佐世保 (海上)
			生徒対抗戦	少年術科大学校	少年工科大学校	空自生徒隊	
			無差別	3段 森山 泰年 (航空)	3段 松下 健二 (航空)	3段 柏木 信義 (航空)	4段 菅原 辰二郎 (航空)
昭和57年 (1982年) 12月11日～12日	第6回	体育学校	団体	佐世保 (海上)	横須賀 (海上)	北熊本 (陸上)	木更津 (航空)
			生徒対抗戦	少年工科大学校	海自生徒部	空自生徒隊	
			無差別	4段 徳差 義憲 (海上)	3段 小島 和美 (海上)	3段 太田 清彦 (陸上)	2段 大江 学 (航空)
昭和58年 (1983年) 12月10日～11日	第7回	体育学校	団体	佐世保 (海上)	えびの (陸上)	1 高群 (航空)	呉 (海上)
			生徒対抗戦	少年工科大学校	海自生徒部	空自生徒隊	
			無差別	4段 金野 伸生 (海上)	3段 八反田 太 (海上)	4段 緒方 勝明 (防大)	3段 岩永 末広 (海上)
昭和59年 (1984年) 12月8日～9日	第8回	体育学校	団体	横須賀 (海上)	佐世保 (海上)	呉 (海上)	体育学校
			生徒対抗戦	空自生徒隊	少年工科大学校	海自生徒部	
			無差別	5段 徳差 義憲 (海上)	4段 金野 伸生 (海上)	3段 北野 裕二 (海上)	3段 舛谷 輝男 (海上)
			75kg以下	4段 下田 誠 (海上)	3段 八反田 太 (海上)	3段 鈴木 康文 (朝霞)	3段 古市 幸光 (航空)
昭和60年 (1985年) 12月7日～8日	第9回	体育学校	団体	横須賀 (海上)	佐世保 (海上)	1 補処 (航空)	大 湊 (海上)
			生徒対抗戦	少年工科大学校	海自生徒部	空自生徒隊	
			無差別	2段 谷津 佳勝 (航空)	3段 泉 幸喜 (海上)	2段 花城 安明 (陸上)	4段 佐々木 司 (陸上)
			75kg以下	4段 和泉 健一 (海上)	2段 片岡 克行 (陸上)	3段 原田 恵一 (陸上)	2段 飯村 昌人 (陸上)
昭和61年 (1986年) 12月14日	第10回	講道館	団体	横須賀 (海上)	朝霞 (陸上)	呉 (海上)	佐世保 (海上)
			生徒対抗戦	少年工科大学校	海自生徒部	空自生徒隊	
			無差別	5段 木村 昌彦 (小原台)	2段 谷津 佳勝 (航空)	2段 向井 孝博 (陸上)	3段 松下 健治 (航空)
			75kg以下	3段 大澤 貞 (航空)	2段 久島 宏之 (陸上)	初段 山川 浩一 (陸上)	4段 丹羽 敦 (航空)
昭和62年 (1987年) 12月13日	第11回	講道館	団体	横須賀 (海上)	呉 (海上)	佐世保 (海上)	えびの (海上)
			生徒対抗戦	少年工科大学校	空自生徒隊	海自生徒部	
			無差別	5段 木村 昌彦 (小原台)	3段 三谷 正徳 (呉)	4段 佐藤 明 (信太山)	3段 泉 幸喜 (横須賀)
			75kg以下	3段 帆足 晃 (3 高群)	初段 毛塚 清 (4 補処)	2段 徳安 秀哉 (福岡)	3段 来住 耕一 (新田原)
昭和63年 (1988年) 12月11日	第12回	講道館	団体	体育学校	佐世保 (海上)	郡山A (陸上)	福岡A (陸上)
			生徒対抗戦	少年工科大学校	空自生徒隊	海自生徒部	
			無差別	5段 木村 昌彦 (小原台)	3段 谷津 佳勝 (1 補処)	2段 浜田 浩二 (福岡)	3段 井上 和彦 (佐世保)
			75kg以下	3段 原田 猛男 (福知山)	2段 前谷 信明 (下総)	4段 丹波 敦 (2 補処)	3段 小園 勝弘 (真駒内)



# 自衛隊柔道栄光の記録

開催日	回	場所	種目	優勝	2位	3位	3位
平成元年 (1989年) 12月13日	第13回	講道館	団体	小原台A	体育学校	横須賀(海上)	舞鶴(海上)
			生徒対抗戦	空自生徒隊	少年工科大学	海自生徒部	
			無差別	5段 木村 昌彦 (小原台)	3段 泉 幸喜 (横須賀)	2段 谷津 佳勝 (1補処)	4段 朝日 俊夫 (横須賀)
			75kg以下	2段 仁田 清一 (体校)	3段 原田 猛男 (福知山)	4段 丹羽 敦 (1補処)	2段 木原 保 (国分)
平成2年 (1990年) 12月8日	第14回	講道館	団体	横須賀(海上)	舞鶴(海上)	小原台	体育学校
			生徒対抗戦	少年工科大学	海自生徒部	空自生徒隊	
			無差別	4段 泉 幸喜 (横須賀)	2段 太田 正夫 (舞鶴)	初段 祐川 誠 (大湊)	3段 朝比奈敏夫 (横須賀)
			75kg以下	2段 山崎 靖志 (佐世保)	2段 成田 直樹 (横須賀)	3段 永嶋 二郎 (市ヶ谷)	2段 富吉 隆 (滝ヶ原)
平成3年 (1991年) 12月9日	第15回	講道館	団体	横須賀A(海上)	呉(海上)	習志野(陸上)	横須賀B(海上)
			生徒対抗戦	少年工科大学	海自生徒部	空自生徒隊	
			無差別	3段 桂本 清孝 (仙台)	4段 泉 幸喜 (横須賀)	3段 朝比奈 敏夫 (横須賀)	3段 浦田 太 (5空団)
			75kg以下	3段 西川 猛男 (富士)	2段 山崎 靖志 (佐世保)	2段 川畑 正道 (木更津)	2段 前谷 信明 (下総)
平成4年 (1992年) 12月11日	第16回	講道館	団体	横須賀(海上)	呉(海上)	舞鶴(海上)	国分(陸上)
			生徒対抗戦	少年工科大学	海自生徒部	空自生徒隊	
			無差別	3段 谷津 佳勝 (1補処)	初段 柱本 清孝 (仙台)	3段 太田 正夫 (舞鶴)	2段 相馬 真道 (郡山)
			75kg以下	2段 石川 和幸 (横須賀)	初段 佐々野 弥 (北熊本)	3段 西川 猛男 (久居)	初段 相原 渉 (神町)
平成5年 (1993年) 12月6日	第17回	講道館	団体	横須賀(海上)	舞鶴(海上)	国分(海上)	1補処(航空)
			生徒対抗戦	少年工科大学	海自生徒部	空自生徒隊	
			無差別	3段 柳田 正法 (熊谷)	3段 西川 猛男 (久居A)	3段 長嶋 英樹 (下総)	3段 今 通孝 (3術校)
			75kg以下	3段 石川 和幸 (横須賀)	3段 二ノ宮 潮 (2護群)	2段 上條 順次 (小松)	初段 角地 良一 (体校)
平成6年 (1994年) 12月4日	第18回	講道館	女子	初段 坂田 幸江 (西通群)	初段 山内 亜紀子 (体校)	初段 中村 百恵 (1体校)	無段 太田 千佳代 (体校)
			団体	国分(陸上)	横須賀A(海上)	小原台A	木更津(航空)
			生徒対抗戦	少年工科大学	海自生徒部	空自生徒隊	
			無差別	3段 柳田 正法 (熊谷)	3段 大坪 孝一 (檜町)	3段 今 通孝 (3術校)	2段 森田 俊慶 (木更津)
平成7年 (1995年) 12月3日	第19回	講道館	75kg以下	3段 銅子 繁喜 (体校)	2段 徳安 秀哉 (福岡B)	2段 角地 良一 (小松)	初段 甲斐 隆嗣 (北熊本A)
			女子	2段 黒川 真由美 (福岡A)	2段 田端 寿美 (2空群)	1級 西土 真奈美 (三沢)	2段 秋吉 寿美 (通隊)
			団体	国分(陸上)	郡山A(陸上)	都 城(陸上)	横須賀A(海上)
			生徒対抗戦	少年工科大学	空自生徒隊	海自生徒部	
平成8年 (1996年) 12月1日	第20回	講道館	無差別	3段 谷津 佳勝 (1補処)	3段 柳田 正法 (熊谷)	初段 神村 光成 (別府)	2段 久保山高行 (幹候校)
			75kg以下	4段 角地 一剛 (舞鶴)	初段 渡部 司 (32普連)	2段 西川 秋雄 (横須賀)	2段 馬服 利明 (都城)
			女子	2段 黒川 真由美 (福岡)	初段 古川 佳世子 (東通群)	初段 大塚 麻子 (十条)	初段 太田 千佳代 (厚木)
			団体	防衛大学A	舞鶴A(海上)	国分A(陸上)	都 城(陸上)
平成9年 (1997年) 12月5日	第21回	講道館	生徒対抗戦	少年工科大学	空自生徒隊	海自生徒隊	
			無差別	3段 柳田 正法 (熊谷)	2段 広兼 英司 (呉)	2段 根岸 豊 (横須賀)	3段 澤田 満 (国分)
			75kg以下	初段 関口 徹 (市ヶ谷)	5段 仁田 清一 (北熊本)	2段 赤崎勢一郎 (下総)	3段 田中 一生 (別府)
			女子	2段 都留 真由美 (福岡)	初段 山内 亜希子 (豊川)	2段 白石 美智子 (佐世保)	2段 五島 資子 (横須賀)
平成11年 (1999年) 3月13日~14日	第22回	体育学校	団体	郡山A(陸上)	呉A(海上)	木更津(航空)	国分A(陸上)
			生徒対抗戦	少年工科大学	海自生徒隊	空自生徒隊	
			無差別	3段 柳 正法 (熊谷)	2段 永瀬 智啓 (久留米)	初段 水野 健次 (市ヶ谷)	2段 土井 英彰 (仙台)
			85kg以下	4段 波尻 憲一 (舞鶴)	5段 仁田 清一 (北熊本)	2段 植松 直也 (大村)	初段 永田 国茂 (16普連)
			70kg以下	3段 田中 一生 (別府)	2段 赤崎 勢一郎 (下総)	3段 澤田 拓也 (舞鶴)	初段 倉金 祐二 (霞ヶ浦)
			女子	初段 太田 千佳代 (厚木)	初段 萩原 三矢子 (防衛大)	初段 秋山 ちとせ (防大)	初段 小柳 祐美子 (練馬)

# 自衛隊柔道栄光の記録

開催日	回	場所	種目	優勝	2位	3位	3位
平成11年 (1999年) 11月28日	第23回	講道館	団体	木更津 (航空)	国分A (陸上)	郡山A (陸上)	呉A (海上)
			生徒対抗戦	空自生徒隊	少年工科大学	海自生徒隊	
			無差別	2段 渡邊 恭弘 (別府A)	4段 石川 和幸 (横須賀)	3段 柳田 正法 (1補処)	初段 渡辺 正幸 (福島)
			85kg以下	2段 沖野 竜也 (呉A)	3段 森岡 義和 (別府A)	5段 朝日 俊夫 (横須賀)	2段 植松 直也 (大村)
			70kg以下	3段 田中 一生 (別府)	2段 角地 良一 (小松)	2段 鶴 健太 (別府B)	2段 横峯 克 (国分A)
女子	2段 都留 真由美 (福知山)	初段 秋山 ちとせ (防大)	2段 石田 秀美 (大湊)	初段 太田 千佳代 (厚木)			
平成12年 (2000年) 12月10日	第24回	大宮市立武道館	団体	国分A (陸上)	呉A (海上)	郡山B (陸上)	別府A (陸上)
			生徒対抗戦	少年工科大学	空自生徒隊	海自生徒隊	
			無差別	2段 菅原 陽介 (防大)	3段 柳田 正法 (1補処)	初段 松原 猛真 (武山)	2段 木村 忠司 (呉)
			85kg以下	2段 根岸 豊 (横須賀)	3段 山崎 靖志 (佐世保)	2段 上田 敬治 (北熊本)	2段 河井 貴之 (大湊)
			70kg以下	3段 小田 剛 (小月)	2段 小林 明弘 (別府)	2段 城野 弘臣 (北熊本)	初段 渡辺 将 (滝ヶ原)
女子	2段 都留 真由美 (福知山)	初段 太田 千佳代 (厚木)	2段 岡村 梢 (釧路)	初段 萩原 三矢子 (防衛大)			
平成13年	第25回	米国同時多発テロの為、中止					
平成14年 (2002年) 12月14日～15日	第26回	体育学校	団体1部	郡山A (陸上)	呉 (海上)	別府 (陸上)	木更津 (航空)
			団体2部	久留米 (陸上)	横須賀 (海上)	別府 (陸上)	朝霞 (陸上)
			生徒対抗戦	少年工科大学	海自生徒部	空自生徒隊	
			無差別	丸田 剛 (横須賀)	柳田 正法 (木更津)	朝日 俊夫 (横須賀)	永瀬 智啓 (久留米)
			90kg以下	長谷川洋介 (横須賀)	貞元 歩 (国分)	北垣 好貴 (海田市)	白水 敏信 (久留米)
			81kg以下	境 俊輔 (練馬)	角地 一剛 (舞鶴)	安西 浩一 (大宮)	谷口 忍 (国分)
			73kg以下	塚野 裕二 (練馬)	田中 一生 (別府)	結城 則雄 (郡山)	米山 亨 (武山)
			66kg以下	陶山 大作 (北熊本)	平岩 和幸 (岩国)	名島 義博 (北熊本)	中村 謙作 (北熊本)
			女子無差別	小川 律子 (下総)	三品 智香 (郡山)	伊藤 由子 (鹿屋)	
			女子63kg	阿部 順代 (北千歳)	小野木 麻貴 (郡山)	大川 智子 (守山)	久安 奈央 (海田市)
			女子52kg	松原 香澄 (守山)	細川 祥子 (八戸)	木村 智恵 (北熊本)	
			34歳以下	相馬 真道 (郡山)	石川 和幸 (朝霞)	宮北 功二 (大湊)	向井 信雄 (呉)
			39歳以下	成田 直樹 (横須賀)	三谷 正徳 (呉)	藤井 洋二 (呉)	小松野 美貴哉 (大村)
44歳以下	三家本 政行 (呉)	岡原 洋一 (呉)	小松 蒼憲 (横須賀)	武田 尚幸 (大湊)			
45歳以上	松岡 秀樹 (目黒)	森山 泰年 (朝霞)					
平成16年 (2004年) 2月28日～29日	第27回	体育学校	団体1部	郡山A (陸上)	横須賀 (海上)	木更津 (航空)	国分 (陸上)
			団体2部	久留米 (陸上)	三沢 (航空)	別府 (陸上)	仙台A (陸上)
			生徒対抗戦	少年工科大学	空自生徒隊	海自生徒部	
			無差別	丸田 剛 (横須賀)	柳田 正法 (木更津)	岩永 友和 (佐世保)	遠藤 康弘 (船岡)
			90kg以下	森岡 義和 (別府)	清水 裕志 (豊川)	日那田 裕一 (郡山)	吉田 光一郎 (都城)
			81kg以下	相馬 大樹 (国分)	永田 祐樹 (信太山)	境 俊輔 (練馬)	大田 真一 (豊川)
			73kg以下	向井 孝之 (久留米)	大内 真 (郡山)	守屋 大八郎 (朝霞)	名島 義博 (朝霞)
			66kg以下	吉岡 博之 (習志野)	陶山 大作 (朝霞)	布塚 悠 (仙台)	下村 博 (朝霞)
			女子無差別	形野 亜由 (守山)	小川 律子 (下総)	力丸 由美 (郡山)	
			女子63kg	渡邊 さゆり (真駒内)	小野木 麻貴 (郡山)	千石 仁美 (防衛大)	熊岡 滋子 (秋田)
			34歳以下	澤田 満 (国分)	相馬 真道 (郡山)	原 健 (目黒)	相原 智一 (船岡)
			39歳以下	小松野 美貴哉 (大村)	杉本 重成 (北熊本)	福丸 勝広 (武山)	高村 和則 (富士学校)
40歳以上	岡原 洋一 (佐世保)	原田 恵一 (北熊本)	小峰 義次 (朝霞)	石井 一将 (陸幕)			

# 自衛隊柔道栄光の記録

開催日	回	場所	種目	優勝	2位	3位	3位
平成16年 (2004年) 12月4日～5日	第28回	体育学校	団体1部	郡山A (陸上)	横須賀 (海上)	木更津 (航空)	国分 (陸上)
			団体2部	大宮A (陸上)	習志野B (陸上)	別府 (陸上)	仙台 (陸上)
			生徒対抗戦	少年工科学校	空自生徒隊	海自生徒部	
			無差別	相幸田 豊 (朝霞)	谷口 忍 (国分)	波尻 憲一 (舞鶴)	永瀬 智啓 (久留米)
			90kg以下	高田 恵一郎 (北熊本)	北垣 好貴 (海田市)	三浦 俊彦 (福島)	片岡 徹 (久留米)
			81kg以下	根岸 豊 (横須賀)	野中 圭太 (横須賀)	上川 誠 (都城)	塚野 裕二 (練馬)
			73kg以下	向井 孝之 (久留米)	中村 謙作 (朝霞)	名島 義博 (大宮)	本郷 賢一郎 (朝霞)
			66kg以下	吉岡 博之 (習志野)	植木 孝浩 (北熊本)	横沢 豊和 (郡山)	坂田 三四郎 (舞鶴)
			女子無差別	三品 智香 (郡山)	小川 律子 (下総)	山本 かずな (防衛医大)	篠原 梢 (霞ヶ浦)
			女子63kg	夏目 朋美 (信太山)	後藤 友希 (仙台)	梅澤 彩香 (防衛大学校)	榎本 菜香 (熊谷)
			女子52kg	力丸 由美 (郡山)	小永吉 麗華 (霞ヶ浦)		
			34歳以下	相馬 真道 (郡山)	丹羽 竜介 (木更津)	相原 智一 (船岡)	原 健 (目黒)
			39歳以下	福丸 勝広 (武山)	川内 晃 (武山)	続木 裕之 (東千歳)	大田 正夫 (舞鶴)
			44歳以下	泉 幸喜 (横須賀)	原田 恵一 (北熊本)	岡原 洋一 (佐世保)	小松 善憲 (小原台)
45歳以上	佐山 隆 (大湊)	西森 重隆 (館山)	堀内 之夫 (大湊)				
平成17年 (2005年) 12月3日～4日	第29回	体育学校	団体1部	国分A (陸上)	久留米 (陸上)	別府 (陸上)	1補処A (航空)
			団体2部	習志野 (陸上)	仙台 (陸上)	大宮B (陸上)	下志津 (陸上)
			生徒対抗戦	陸上生徒隊 (少年工科学校)	海上生徒隊 (第1術科学校生徒部)	航空生徒隊 (航空教育隊生徒隊)	
			無差別	秋葉 洋一 (練馬)	永瀬 智啓 (久留米)	田中 一生 (別府)	丸田 剛 (横須賀)
			90kg以下	谷口 忍 (国分)	片岡 徹 (別府)	高田 恵一郎 (北熊本)	清水 祐志 (朝霞)
			81kg以下	渡邊 一貴 (朝霞)	向井 孝之 (久留米)	根岸 豊 (横須賀)	日野 康昭 (朝霞)
			73kg以下	本郷 賢一郎 (朝霞)	中島 一樹 (朝霞)	仲嶺 大輔 (佐世保)	鈴木 貴士 (郡山)
			66kg以下	中村 謙作 (朝霞)	横沢 豊和 (郡山)	武笠 信夫 (防府南)	大内 真 (郡山)
			60kg以下	今田 一成 (朝霞)	新野 健四朗 (船岡)	滝本 憲司 (下総)	岩根 慎治 (朝霞)
			女子無差別	服部 まどか (朝霞)	三品 智香 (郡山)	鈴木 瑠美奈 (霞ヶ浦)	後藤 友希 (仙台)
			女子63kg	片野 亜由 (練馬)	中野 伸子 (朝霞)	都留 真由美 (福知山)	小林 美喜 (滝ヶ原)
			女子57kg	山口 由紀子 (佐世保)	小島 愛子 (朝霞)	千石 仁美 (防衛大学校)	岩淵 展子 (下総)
			女子52kg	夏目 朋美 (信太山)	力丸 由美 (郡山)	梅澤 彩香 (防衛大学校)	矢萩 千美 (八戸)
			34歳以下	結城 則雄 (武山)	佐賀 博紀 (国分)	相馬 真道 (郡山)	永瀬 淳史 (郡山)
39歳以下	澤田 満 (国分)	福丸 勝広 (武山)	成田 直樹 (横須賀)	川内 晃 (武山)			
44歳以下	山本 新吾 (防衛大学校)	小松野 美貴哉 (16普連)	蒔田 郁重 (市ヶ谷)	石井 一将 (市ヶ谷)			
45歳以上	小松 善憲 (防衛大学校)	小峰 義次 (朝霞)	堀内 之夫 (大湊)				
平成18年 (2006年) 12月9日～10日	第30回	体育学校	団体1部	横須賀 (海上)	第1補給処 (航空)	久留米 (陸上)	国分A (陸上)
			団体2部	滝ヶ原 (陸上)	守山A (陸上)	防府南 (航空)	朝霞 (陸上)
			生徒対抗戦	少年工科学校 (陸上)	第1術科学校生徒部 (海上)	航空教育隊生徒隊 (航空)	
			無差別	浅野 大輔 (陸/朝霞)	石本 知因 (陸/久居)	岩永 友和 (海/佐世保)	相馬 大樹 (陸/国分)
			90kg以下	後藤 邦彦 (空/1補給処)	阿部 利一 (陸/朝霞)	岡本 国政 (陸/滝ヶ原)	高田 恵一郎 (陸/北熊本)
			81kg以下	渡邊 一貴 (陸/朝霞)	根岸 豊 (海/横須賀)	野中 圭太 (海/横須賀)	日野 康昭 (陸/朝霞)
			73kg以下	古川 武 (空/習志野)	大浜 進太郎 (海/佐世保)	本郷 賢一郎 (陸/朝霞)	中島 伸吾 (陸/国分)
			66kg以下	中村 謙作 (陸/朝霞)	船山 広幸 (陸/朝霞)	松田 賢太郎 (陸/神町)	吉岡 博之 (陸/習志野)
			60kg以下	川端 大輔 (防衛大学校)	北堀 尚幸 (陸/松本)	立石 幸介 (陸/北熊本)	大崎 隆司 (陸/朝霞)
			女子無差別	小松崎 弘子 (陸/朝霞)	三品 智香 (陸/郡山)	小川 律子 (海/下総)	
			女子63kg	中野 伸子 (陸/朝霞)	齋藤 貴子 (陸/朝霞)	小林 美喜 (陸/滝ヶ原)	
			女子57kg	小島 愛子 (陸/朝霞)	高柳 佳奈 (陸/朝霞)	芳賀 恵里香 (陸/郡山)	
			女子52kg	山口 愛 (陸/朝霞)	夏目 朋美 (陸/信太山)	氷室 舞 (海/舞鶴)	
			34歳以下	向井 孝之 (陸/久留米)	結城 則雄 (陸/武山)	佐賀 博紀 (陸/武山)	杉山 伸一 (陸/国分)
39歳以下	相馬 真道 (陸/神町)	澤田 満 (陸/国分)	福丸 勝広 (陸/国分)	祐川 誠 (海/大湊)			
44歳以下	千葉 宏文 (陸/大和)	土居 博綱 (海/舞鶴)	朝日 俊夫 (海/下総)	岡本 良貴 (陸/市ヶ谷)			
45歳以上	小松 善憲 (小原台)	原田 恵一 (陸/北熊本)	石邑 勇 (空/1補給処)	小峰 義次 (陸/朝霞)			

# 自衛隊柔道栄光の記録

開催日	回	場所	種目	優勝	2位	3位	3位
平成19年 (2007年) 12月9日～10日	第3 1回	体育学校	団体1部	久留米 (陸上)	国分A (陸上)	北熊本 (陸上)	第1補給処 (航空)
			団体2部	第8施設大隊 (陸上)	別府 (陸上)	北熊本 (陸上)	仙台 (陸上)
			生徒対抗戦	少年工科大学校 (陸上)	第1術科学校生徒部 (海上)	航空教育隊生徒隊 (航空)	
			無差別	村上 祐太 (第8施設大隊)	上田 将之 (海/横須賀)	石本 知図 (第33普通科連隊)	相馬 大樹 (陸/国分)
			90kg以下	阿部 利一 (陸/朝霞)	高田 恵一郎 (陸/北熊本)	後藤 邦彦 (空/第1補給処)	小山 翼 (陸/久留米)
			81kg以下	秋丸 政利 (陸/朝霞)	新平 聖也 (陸/都城)	柴村 豪 (陸/別府)	原菌 諒 (陸/国分)
			73kg以下	本郷 賢一郎 (陸/朝霞)	栗原 龍司 (海/横須賀)	中島 一樹 (陸/朝霞)	甲斐 帝 (空/防府南)
			66kg以下	守屋 大八郎 (陸/北熊本)	兼子 航 (防衛大学校)	名島 裕貴 (陸/北熊本)	行政 秀晃 (陸/郡山)
			60kg以下	田中 誠 (陸/朝霞)	中野 直哉 (陸/久留米)	岩根 慎治 (陸/八尾)	布塚 悠 (陸/仙台)
			女子63kg	継田 庸子 (陸/朝霞)	中野 伸子 (陸/朝霞)	神杏 貴子 (陸/北千歳)	後藤 友希 (陸/仙台)
			女子57kg	小島 愛子 (陸/朝霞)	中馬 綾香 (陸/健軍)	久安 奈央 (陸/大津)	
			女子52 kg	山口 愛 (陸/朝霞)	高柳 佳奈 (陸/朝霞)	佐々木 直子 (海/厚木)	
			34歳以下	田嶋 誠 (陸/下志津)	佐藤 博紀 (陸/武山)	長谷川 洋介 (海/横須賀)	工藤 徹也 (海/大湊)
			39歳以下	相馬 真道 (陸/神町)	瀬尾 幸矢 (陸/朝霞)	川畑 正道 (空/第1補給処)	古川 剛 (海/横須賀)
			44歳以下	朝日 俊夫 (海/下総)	小松野 美貴哉 (16普連隊)	成田 直樹 (海/横須賀)	福丸 勝広 (陸/国分)
45歳以上	松岡 秀樹 (海/しらね)	原田 恵一 (陸/北熊本)	石邑 勇 (1補給処)	小峰 義次 (陸/朝霞)			
平成21年 (2009年) 2月14日～15日	第3 2回	体育学校	団体1部	久留米 (陸上)	郡山A (陸上)	信太山 (陸上)	別府 (陸上)
			団体2部	川内 (陸上)	都城 (陸上)	大宮 (陸上)	那覇 (航空)
			生徒対抗戦	海上生徒部	航空生徒部		
			無差別	相傘田 豊 (国分)	相馬 大樹 (国分)	村上 裕太 (川内)	石本 知図 (33普連)
			90kg以下	阿部 利一 (朝霞)	中原 竜一 (別府)	小山 翼 (久留米)	新村 裕太 (国分)
			81kg以下	野村 浩太 (都城)	青木 一馬 (防大)	新平 聖也 (防大)	椎木 寛 (別府)
			73kg以下	中島 一樹 (守山)	本郷 賢一郎 (朝霞)	横沢 豊和 (郡山)	柴村 豪 (別府)
			66kg以下	藤井 弘一郎 (都城)	和泉 強志 (朝霞)	植木 孝浩 (北熊本)	矢田 友一郎 (朝霞)
			60kg以下	田中 誠 (朝霞)	川端 大介 (防大)	岩根 慎治 (八尾)	野村 翔太 (都城)
			女子無差別	小島 愛子 (朝霞)	継田 庸子 (朝霞)	鈴木 智紀子 (朝霞)	芳賀 恵理香 (郡山)
			34歳以下	向井 孝之 (久留米)	結城 則雄 (武山)	田島 誠 (下志津)	馬服 利明 (都城)
			39歳以下	相馬 真道 (郡山)	祐川 誠 (大湊)	工藤 徹也 (大湊)	田中 茂成 (新田原)
			44歳以下	當間 重竜 (1混群)	福丸 勝広 (国分)	鈴木 孝之 (朝霞)	村上 栄朗 (北熊本)
45歳以上	松岡 秀樹 (市ヶ谷)	原田 恵一 (北熊本)	小松 普憲 (小原台)	石邑 勇 (木更津)			
平成21年 (2009年) 12月5日～6日	第3 3回	体育学校	団体1部	国分A (陸上)	川内	神町	防衛大学校
			団体2部	小原台	立川	第33普連	下総
			無差別	池田 隆太 (川内)	石本 知図 (33普連)	國分 貴弘 (国分)	相傘田 豊 (国分)
			90kg以下	阿部 利一 (国分)	安本 一貴 (別府)	松山 翔太 (信太山)	中原 竜一 (別府)
			81kg以下	野村 浩太 (都城)	青木 一馬 (防大)	吉田 解析 (防大)	佐藤 翔胡 (朝霞)
			73kg以下	新平 聖也 (朝霞)	赤迫 佑介 (朝霞)	根岸 豊 (横須賀)	古谷 和弘 (郡山)
			66kg以下	鈴木 祥太郎 (朝霞)	本白水 謙太 (鹿屋)	山城 京介 (1混群)	新野 健四郎 (神町)
			60kg以下	田中 誠 (朝霞)	森茂 樹 (入間)	古谷 健司 (滝ヶ原)	後藤 竜太 (神町)
			女子無差別	小島 愛子 (朝霞)	継田 庸子 (朝霞)	廣村 美樹 (朝霞)	磯辺 友里 (朝霞)
			女子57kg以下	廣村 麻衣 (朝霞)	柏木 由香 (朝霞)	鈴木 智紀子 (朝霞)	廣川 文美 (朝霞)
			34歳以下	結城 則雄 (武山)	土井 英彰 (仙台)	飛内 律光 (大湊)	田島 誠 (下志津)
			39歳以下	相馬 真道 (神町)	久村 誠 (呉)	西川 秋雄 (横須賀)	木村 浩二 (横須賀)
			44歳以下	當間 重竜 (1混群)	福丸 勝広 (国分)	石川 和幸 (横須賀)	村上 栄朗 (北熊本)
45歳以上	千葉 宏文 (大和)	朝日 俊夫 (下総)	野々宮 靖宏 (三沢)	小峰 義次 (市ヶ谷)			

# 自衛隊柔道栄光の記録

開催日	回	場所	種目	優勝	2位	3位	3位
平成22年 (2010年) 12月4日～5日	第34回	体育学校	団体1部	国分A (陸上)	久留米 (陸上)	郡山A (陸上)	第8施設大隊 (陸上)
			団体2部	大宮 (陸上)	小原台 (共通)	別府 (陸上)	朝霞 (陸上)
			無差別	阿部 利一 (陸/国分)	村上 雄太 (陸/第8施設大隊)	前田 雅和 (陸/福知山)	中道 真悟 (陸/福知山)
			90kg以下	佐藤 翔吾 (陸/守山)	松山 翔太 (陸/信太山)	安本 一貴 (陸/別府)	岡本 国政 (陸/滝ヶ原)
			81kg以下	青木 一馬 (学/防大)	下村 希佑 (陸/国分)	東 裕樹 (陸/都城)	池田 隆太 (陸/第8施設大隊)
			73kg以下	太田 博和 (陸/朝霞)	古谷 和弘 (陸/郡山)	藤井 弘一郎 (陸/都城)	松藤 且磨 (陸/久留米)
			66kg以下	松村 孝人 (第8施設大隊)	伊藤 健太郎 (陸/朝霞)	池田 誠納 (陸/第8施設大隊)	宇田 浩幸 (陸/神町)
			60kg以下	奥田 大史 (学/防大)	石川 優也 (海/横須賀連合)	吉森 雅哉 (学/防大)	後藤 竜太 (陸/神町)
			女子無差別	定形 美希 (陸/朝霞)	佐野 明日香 (陸/松山)	継田 庸子 (陸/朝霞)	齋 麻美 (陸/朝霞)
			34歳以下	横澤 豊和 (陸/郡山)	土井 英彰 (陸/仙台)	三熊 寿也 (陸/郡山)	田嶋 誠 (陸/下志津)
			39歳以下	相馬 真道 (陸/神町)	結城 則雄 (陸/郡山)	波尻 憲一 (海/舞鶴)	西川 秋雄 (海/横須賀病院)
			44歳以下	久村 誠 (海/呉)	當間 重竜 (陸/第51普通科連隊)	村上 栄朗 (陸/北熊本)	裕川 誠 (海/大湊)
			45歳以上	千葉 宏文 (陸/大和)	小松野 美貴哉 (陸/大村)	小峰 義次 (陸/市ヶ谷)	朝日 俊夫 (海/下総)
平成23年 (2011年) 12月3日～4日	第35回	体育学校	団体1部	国分A (陸上)	久留米 (陸上)	別府 (陸上)	神町A (陸上)
			団体2部	護衛艦隊佐世保 (海上)	呉 (海上)	防府南 (航空)	小原台 (共通)
			無差別	松村 孝人 (陸/第8施設大隊)	加賀 慎吾 (陸/神町)	佐賀 好晃 (陸/久留米)	中山 二郎 (海/佐世保)
			90kg以下	畑中 力也 (陸/国分)	安本 一貴 (陸/別府)	河西 龍一 (海/下総)	福山 真吾 (陸/国分)
			81kg以下	堀内 将志 (陸/戦車教導隊)	西村 真司 (陸/郡山)	石川 貴志 (陸/駒門)	宮原 基宗 (陸/北熊本)
			73kg以下	五味 達也 (陸/朝霞)	古谷 和弘 (陸/郡山)	井浦 勇祐 (学/防大)	寺田 星雲 (陸/金沢)
			66kg以下	宇田 浩幸 (陸/神町)	益村 隆太郎 (陸/久留米)	山本 堯汰 (陸/守山)	船山 宏幸 (陸/立川)
			60kg以下	野村 翔太 (陸/都城)	梨本 哲雄 (陸/金沢)	虎口 裕輔 (学/防大)	川畑 湧誠 (陸/都城)
			女子無差別	小室 明日香 (陸/松山)	木村 理絵 (陸/朝霞)	広村 美樹 (陸/朝霞)	西川 真佑美 (陸/久留米)
			34歳以下	田嶋 誠 (陸/下志津)	横沢 豊和 (陸/郡山)	水戸部 誠 (陸/神町)	土井 英彰 (陸/仙台)
			39歳以下	結城 則雄 (陸/郡山)	居鶴 真 (陸/神町)	樽川 聡 (陸/仙台)	山田 友一 (陸/下志津)
			44歳以下	久村 誠 (海/呉)	山崎 靖志 (海/護衛艦隊佐世保)	山口 健一 (海/江田島)	祐川 誠 (海/大湊)
			45歳以上	朝日 俊夫 (海/下総)	千葉 宏文 (陸/大和)	原田 恵一 (陸/北熊本)	小峰 義次 (陸/市ヶ谷)
平成24年 (2012年) 12月8日～9日	第36回	体育学校	団体1部	国分A (陸上)	久留米 (陸上)	別府 (陸上)	神町A (陸上)
			団体2部	第35普通科連隊 (陸上)	横須賀連合 (海上)	呉 (海上)	小原台 (共通)
			無差別	阿部 利一 (陸/国分)	相牟田 豊 (陸/国分)	池田 隆太 (陸/8施設)	松村 孝人 (陸/8施設)
			90kg以下	安本 一貴 (陸/別府)	小山 翼 (陸/久留米)	山下 龍二 (陸/北熊本)	柏木 大樹 (陸/北熊本)
			81kg以下	山邊 雄己 (陸/朝霞)	松本 浩平 (陸/都城)	吉田 解析 (共/小原台)	堀内 将志 (陸/戦車教導隊)
			73kg以下	古谷 和弘 (陸/郡山)	鈴木 誠 (陸/朝霞)	井浦 勇祐 (学/防大)	松藤 且磨 (陸/久留米)
			66kg以下	宇田 浩幸 (陸/神町)	益村 隆太郎 (陸/久留米)	山本 晃生 (学/防大)	鈴木 一輝 (陸/第1空挺団)
			60kg以下	関根 文彦 (陸/朝霞)	柴田 大地 (陸/朝霞)	新野 健四郎 (陸/神町)	川畑 湧誠 (陸/都城)
			女子無差別	吉本 佳代 (陸/朝霞)	西村 和華子 (陸/16連隊)	新平 理絵 (陸/朝霞)	岸 のぞみ (陸/神町)
			34歳以下	黒川 泰和 (陸/信太山)	東 浩之 (海/呉)	石井 健志 (陸/信太山)	川向 敦文 (陸/善通寺)
			39歳以下	結城 則雄 (陸/郡山)	相馬 大樹 (陸/国分)	土井 英彰 (陸/仙台)	佐賀 博紀 (陸/武山)
			44歳以下	相馬 真道 (陸/神町)	小原 親司 (陸/国分)	久村 誠 (海/江田島)	祐川 誠 (海/大湊)
			45歳以上	福丸 勝広 (陸/国分)	小峰 義次 (共/市ヶ谷)	岡本 良貴 (陸/別府)	井上 貴之 (陸/滝ヶ原)

# 自衛隊柔道栄光の記録

開催日	回	場所	種目	優勝	2位	3位	3位
平成25年 (2013年) 12月7日～8日	第37回	体育学校	団体1部	国分A (陸上)	都城 (陸上)	別府 (陸上)	久留米 (陸上)
			団体2部	練馬 (陸上)	第8施設大隊 (陸上)	小原台 (共通)	横須賀連合 (共通)
			無差別	村上 祐太 (陸/8施設)	阿部 利一 (陸/国分)	信太 慧悟 (海/呉)	福山 真悟 (陸/国分)
			90kg以下	國分 貴弘 (陸/国分)	野村 浩太 (陸/都城)	横山 信伍 (陸/8施設)	千貫 耕平 (陸/久留米)
			81kg以下	松本 吏世 (陸/7普連)	増岡 達也 (陸/北熊本)	河野 将志 (海/呉)	柴村 豪 (陸/別府)
			73kg以下	岡田 真幸 (陸/都城)	清水 研 (海/横須賀)	岡田 雅俊 (陸/信太山)	山形 優斗 (陸/1空団)
			66kg以下	野口 竜光 (陸/久留米)	益村 隆太郎 (陸/久留米)	加藤 駿 (陸/国分)	佐藤 卓 (陸/郡山)
			60kg以下	西尾 享祐 (陸/朝霞)	杉山 翔也 (陸/朝霞)	五十嵐 雄太 (陸/新発田)	瀬戸口 彰吾 (陸/都城)
			女子無差別	下田 美紗季 (陸/朝霞)	西村 和華子 (陸/16連隊)	吉時 惠 (陸/北熊本)	國分 かおり (陸/北熊本)
			34歳以下	遠野 史 (陸/郡山)	水戸部 誠 (陸/神町)	岩田 和治 (陸/教育集団)	飛内 律光 (海/下総)
			39歳以下	結城 則雄 (陸/郡山)	石井 健志 (陸/信太山)	椎木 寛 (陸/信太山)	田島 誠 (陸/下志津)
			44歳以下	相馬 真道 (陸/神町)	山崎 靖志 (海/佐世保)	辻村 繁喜 (海/江田島)	久村 誠 (海/江田島)
			45歳以上	石川 和幸 (海/横須賀)	山口 健一 (海/呉)	福丸 勝弘 (陸/国分)	岡本 良貴 (陸/別府)
平成27年 (2015年) 1月24日～25日	第38回	体育学校	団体1部	国分A (陸上)	都城 (陸上)	別府 (陸上)	横須賀 (海上)
			団体2部	守山 (陸上)	大宮 (陸上)	熊谷 (航空)	木更津 (航空)
			無差別	福山 真悟 (陸/国分)	岩永 涼 (陸/北熊本)	上田 将之 (海/横須賀)	加賀 慎吾 (陸/神町)
			90kg以下	國分 貴弘 (陸/国分)	橋本 明広 (陸/大宮)	河西 龍一 (海/横須賀)	武石 成将 (陸/郡山)
			81kg以下	松本 吏世 (陸/7普連)	鶴田 峻大 (陸/国分)	梶木 辰哉 (陸/国分)	河野 将志 (海/呉)
			73kg以下	岡田 真幸 (陸/都城)	小林 誠也 (陸/金沢)	紺屋 涼太 (海/呉)	早坂 和磨 (陸/神町)
			66kg以下	石黒 亮太 (陸/朝霞)	山本 晃生 (共/小原台)	鈴木 一輝 (陸/一空団)	田中 雄二郎 (陸/国分)
			60kg以下	宮本 拓実 (陸/朝霞)	郡山 竜太郎 (学/防大)	瀬戸口 彰吾 (陸/国分)	上原 大貴 (陸/国分)
			女子57kg以下	高田 千穂 (陸/朝霞)	三上 絵里奈 (陸/那覇)	武平 真美子 (陸/信太山)	久永 恵利花 (学/防大)
			女子57kg以上	小島 愛子 (陸/朝霞)	吉時 惠 (陸/北熊本)	横丁 野々花 (陸/守山)	芳賀 恵理香 (陸/都城)
			34歳以下	日那田 裕一 (陸/郡山)	西村 伸彦 (陸/一空団)	作本 之祐 (海/佐世保)	長友 良和 (陸/8施設)
			39歳以下	田嶋 誠 (陸/下志津)	結城 則雄 (陸/郡山)	田島 賢二 (海/下総)	飛内 律光 (海/下総)
			44歳以下	相馬 真道 (陸/神町)	久村 誠 (海/江田島)	新 洋一 (空/木更津)	細井 成 (海/横須賀)
45歳以上	山口 健一 (海/呉)	辻村 繁喜 (海/潜艦隊)	藤田 彰二 (陸/富士)	木下 和也 (共/小原台)			
平成28年 (2015年) 12月12日～13日	第39回	体育学校	団体1部	第1空挺団 (陸上)	国分 (陸上)	北熊本 (陸上)	別府 (陸上)
			団体2部	小倉 (陸上)	福知山 (陸上)	小郡 (陸上)	第8施設大隊 (陸上)
			無差別	梶木 辰哉 (陸/国分)	森 晴葵 (陸/福知山)	村上 裕太 (陸/8施設)	伊藤 三千郎 (陸/滝ヶ原)
			90kg以下	叶内 大誠 (陸/第1空挺団)	阿部 光仁 (海/佐世保)	菊池 友輝 (陸/郡山)	武石 成将 (陸/8施設)
			81kg以下	永吉 多聞 (空/入間)	増岡 達也 (陸/北熊本)	宮田 信輔 (陸/都城)	川村 翔馬 (陸/8施設)
			73kg以下	杉山 慎吾 (学/防大)	羽生 勝喜 (陸/国分)	上迫 治樹 (陸/国分)	三宅 隆洋 (陸/第1空挺団)
			66kg以下	杉山 翔也 (陸/練馬)	野口 竜光 (陸/久留米)	塩谷 友規 (陸/信太山)	後藤 大河 (陸/北熊本)
			60kg以下	北村 龍虎 (陸/朝霞)	梨本 哲雄 (陸/金沢)	瀬戸口 彰吾 (陸/都城)	今田 一成 (陸/高田)
			女子57kg以下	西村 和華子 (陸/大村)	児玉 千春 (陸/健軍)	三上 絵里奈 (空/那覇)	武平 真美子 (陸/信太山)
			女子57kg以上 (無差別)	上野 巴恵 (陸/体校)	芳賀 恵理香 (陸/郡山)	菅井 琴音 (学/防大)	船木 伸子 (陸/練馬)
			34歳以下	藤井 崇 (陸/守山)	青木 拓也 (空/入間)	大高 幸平 (陸/岩手)	若林 秀旭 (空/習志野)
			39歳以下	田嶋 誠 (陸/下志津)	立山 幸司 (陸/小倉)	高田 恵一郎 (共/小原台)	横澤 豊和 (陸/富士)
			44歳以下	相馬 真道 (陸/神町)	結城 則雄 (陸/郡山)	永瀬 淳史 (陸/郡山)	新 洋一 (空/木更津)
45歳以上	久村 誠 (海/江田島)	祐川 誠 (海/大湊)	川内 晃 (陸/国分)	赤木 滋幸 (海/佐世保)			

# 自衛隊柔道栄光の記録

開催日	回	場所	種目	優勝	2位	3位	3位
平成28年 (2016年) 12月10日～11日	第40回	体育学校	団体1部	国分 (陸上)	第1空挺団 (陸上)	都城 (陸上)	防衛大学校 (学生)
			団体2部	空自入間基地 (航空)	海自厚木 (海上)	神町B (陸上)	第13普通科連隊 (陸上)
			無差別	阿部 利一 (陸/国分)	梶木 辰哉 (陸/国分)	岡田 真幸 (陸/都城)	國分 貴弘 (陸/国分)
			90kg以下	保池 泰成 (陸/国分)	橋本 和泉 (陸/都城)	宮田 真輔 (陸/都城)	福山 真悟 (陸/国分)
			81kg以下	上迫 治希 (陸/国分)	増岡 達也 (陸/北熊本)	五味 達也 (陸/第1空挺団)	渡邊 裕太 (陸/国分)
			73kg以下	三宅 隆洋 (陸/第1空挺団)	遠山 裕 (陸/第1空挺団)	大野 丈 (陸/国分)	羽生 勝喜 (陸/国分)
			66kg以下	野口 竜光 (陸/久留米)	小原 翔 (学/防大)	藤原 樹 (陸/信太山)	富森 斗樹也 (陸/国分)
			60kg以下	北村 龍虎 (陸/大村)	瀬戸口 彰吾 (陸/都城)	今田 一成 (陸/高田)	井上 壽斗 (陸/都城)
			女子57kg以下	大野 瑠華 (海/小月)	西村 和華子 (陸/大村)	三上 絵里奈 (空/那覇)	児玉 千春 (陸/健軍)
			女子57kg以上 (無差別)	法島 亜由 (陸/練馬)	久永 恵利花 (学/防大)	辻本 智由希 (陸/信太山)	浅野 未来 (空/小松)
			34歳以下	宮崎 康弘 (空/入間)	日那田 裕一 (陸/郡山)	高木 佑樹 (陸/第1空挺団)	若林 秀旭 (空/習志野)
			39歳以下	高田 恵一郎 (共/小原台)	河野 弘道 (空/新田原)	田嶋 誠 (陸/下志津)	横澤 豊和 (陸/富士)
			44歳以下	新 洋一 (空/空自木更津)	結城 則雄 (陸/郡山)	鹿子 浩一 (空/空自木更津)	永瀬 淳史 (陸/郡山)
			45歳以上	相馬 真道 (陸/神町)	久村 誠 (海/呉)	山口 健一 (海/江田島)	祐川 誠 (海/大湊)
平成29年 (2017年) 12月9日～10日	第41回	体育学校	団体1部	第1空挺団 (陸上)	国分A (陸上)	都城 (陸上)	防衛大学校 (学生)
			団体2部	小原台 (共通)	航空入間基地 (航空)	金沢 (陸上)	守山 (陸上)
			無差別	國分 貴弘 (陸/国分)	梶木 辰哉 (陸/国分)	岡田 真幸 (陸/都城)	福山 真悟 (陸/国分)
			90kg以下	保池 泰成 (陸/国分)	菊地 友輝 (陸/郡山)	佐藤 翔胡 (陸/守山)	前川 将悟 (陸/国分)
			81kg以下	小野 慎平 (共/小原台)	吉田 源斎 (陸/久留米)	上迫 治希 (陸/国分)	西村 真司 (陸/郡山)
			73kg以下	三宅 隆洋 (陸/第1空挺団)	羽生 勝喜 (陸/国分)	清水 研 (海/横須賀)	大野 丈 (陸/国分)
			66kg以下	中村 啓佑 (学/防大)	鈴木 一輝 (陸/第1空挺団)	今村 翔大 (陸/国分)	小原 翔 (学/防大)
			60kg以下	井上 壽斗 (陸/都城)	北村 龍虎 (陸/大村)	藤原 樹 (陸/信太山)	石川 優也 (海/横須賀)
			女子57kg以下	飯盛 未来 (陸/久留米)	吉時 春菜 (陸/都城)	武平 真美子 (陸/信太山)	大野 瑠華 (海/小月)
			女子57kg以上 (無差別)	中村 紫苑 (海/佐世保)	久永 恵利花 (共/小原台)	辻本 智由希 (陸/信太山)	鳥光 紫 (海/横須賀C)
			34歳以下	日那田 裕一 (陸/武山)	柴村 豪 (陸/別府)	高木 佑樹 (陸/第1空挺団)	豊田 剛広 (陸/武山)
			39歳以下	溝口 正隆 (海/舞鶴)	椎木 宏 (陸/信太山)	吉田 善胤 (陸/岩手)	野中 圭太 (海/横須賀)
			44歳以下	田嶋 誠 (陸/下志津)	居鶴 真 (陸/福知山)	結城 則雄 (陸/郡山)	森 龍治 (陸/富士自衛隊)
			45歳以上	相馬 真道 (陸/神町)	新 洋一 (空/木更津)	木下 和也 (共/小原台)	角地 良一 (空/小松)
平成30年 (2018年) 12月8日～9日	第42回	体育学校	団体1部	第1空挺団 (陸上)	国分自衛隊A (陸上)	防衛大学校 (学生)	都城 (陸上)
			団体2部	北熊本 (陸上)	金沢自衛隊 (陸上)	練馬 (陸上)	久留米 (陸上)
			無差別	浅野 純平 (海/舞鶴)	國分 貴弘 (陸/国分)	保池 泰成 (陸/国分)	梶木 辰哉 (陸/国分)
			90kg以下	菊地 友輝 (陸/郡山自衛隊)	今福 裕幸 (陸/信太山)	林 公平 (学/防衛大学校)	大内 謙悟 (陸/郡山自衛隊)
			81kg以下	橋本 和泉 (陸/都城)	吉川 颯真 (海/海自横須賀)	上迫 治希 (陸/国分)	金子 晃子 (陸/北熊本)
			73kg以下	有田 竜之介 (陸/国分)	小林 誠也 (陸/金沢自衛隊)	蜂須賀 学 (陸/国分)	吉元 力那 (陸/都城)
			66kg以下	萩原 史章 (海/海自横須賀)	日野 正人 (陸/練馬)	勅使瓦 魁 (陸/郡山自衛隊)	田中 純也 (陸/国分)
			60kg以下	井上 壽斗 (陸/都城)	阿部 豊司 (陸/郡山自衛隊)	川畑 湧誠 (陸/都城)	原 祐佑 (陸/都城)
			女子57kg以下	古川 舞 (陸/都城)	松岡 希依 (陸/北熊本)	飯盛 未来 (陸/久留米)	平野 未久 (陸/市ヶ谷)
			女子57kg以上 (無差別)	相馬 日菜穂 (陸/郡山自衛隊)	中村 紫苑 (海/海自佐世保)	坂本 晃子 (陸/神町)	蜂須賀 菜月 (陸/郡山自衛隊)
			34歳以下	茂木 彰仁 (陸/郡山自衛隊)	大高 幸平 (陸/岩手駐屯地)	高木 佑樹 (陸/第1空挺団)	宮崎 康弘 (空/航空入間基地)
			39歳以下	横澤 豊和 (陸/富士自衛隊)	岩田 和治 (空/空自美保)	若林 秀旭 (共/千葉地本)	仲 正悟 (陸/第8施設大隊)
			44歳以下	田嶋 誠 (陸/下志津自衛隊)	鹿子 浩一 (空/空自木更津)	櫻井 好成 (海/海自厚木)	吉田 善胤 (陸/岩手駐屯地)
			45歳以上	相馬 真道 (陸/神町)	角地 一剛 (海/海自江田島)	久村 誠 (海/海自呉)	根岸 豊 (海/海自横須賀)

## 自衛隊柔道栄光の記録

開催日	回	場所	種目	優勝	2位	3位	3位
令和2年 (2020年) 2月8日～9日	第 4 3 回	体育学校	団体1部	第1空挺団 (陸上)	国分自衛隊A (陸上)	防衛大学校 (学生)	都城 (陸上)
			団体2部	北熊本 (陸)	金沢自衛隊 (陸)	海自横須賀 (海)	久留米 (陸)
			無差別	國分 貴弘 (陸/国分)	柏木 大樹 (陸/善通寺)	星 瑛仁 (陸/善通寺)	賀沢 翔海 (陸/郡山)
			90kg以下	別府 拓也 (陸/第1空挺団)	辻 颯斗 (陸/第1空挺団)	林 公平 (学/防衛大学校)	福山 真悟 (陸/国分)
			81kg以下	三宅 隆洋 (陸/第1空挺団)	上野 望夢 (陸/第1空挺団)	星 優平 (陸/郡山自衛隊)	岡田 真幸 (陸/都城)
			73kg以下	佐藤 凜太郎 (陸/第1空挺団)	有田 竜之介 (陸/国分)	山崎 寿希也 (陸/金沢自衛隊)	藤井 弘一郎 (陸/北熊本自衛隊)
			66kg以下	萩原 史章 (海/海自横須賀)	田中 純也 (陸/国分)	加藤 駿 (陸/国分)	勅使瓦 魁 (陸/郡山自衛隊)
			60kg以下	井上 壽斗 (陸/都城)	北村 龍虎 (陸/第16普通科連隊)	野田 剛 (陸/陸自福知山)	石川 優也 (陸/海自横須賀)
			女子57kg以下	櫻庭 愛花 (陸/朝霞)	越後谷 静希 (陸/滝ヶ原)	古川 舞 (陸/都城)	甲地 愛子 (陸/第320基地通信中隊)
			女子57kg以上 (無差別)	小林 未奈 (陸/朝霞)	増子 秋穂 (空/航空教育隊)	山田 莉奈 (陸/霞ヶ浦自衛隊)	隠江 美咲 (陸/霞ヶ浦自衛隊)
			34歳以下	野村 浩太 (陸/武山)	高木 祐樹 (陸/第1空挺団)	茂木 彰仁 (陸/郡山自衛隊)	梨本 哲雄 (陸/金沢自衛隊)
			39歳以下	小山 翼 (陸/久留米)	横澤 豊和 (陸/富士自衛隊)	作本 之祐 (海/佐世保)	若林 秀旭 (共/千葉地本)
			44歳以下	丸田 剛 (海/海自横須賀)	中島 伸吾 (陸/国分)	田嶋 誠 (陸/下志津自衛隊)	岩田 和治 (空/空自美保)
			45歳以上	相馬 真道 (陸/神町)	久村 誠 (海/海自呉)	根岸 豊 (海/海自横須賀)	角地 良一 (空/小松基地)



## 歴代各賞受賞チーム及び受賞者

開催回	防衛大臣杯		体育学校長杯	防衛副大臣杯		大会会長杯	
	団体1部	団体2部	生徒対抗戦	無差別級男子	無差別級女子	団体優秀選手	個人優秀選手
第26回	郡山A (陸上)	久留米 (陸上)	少年工科大学校	丸田 剛 (横須賀)	小川 律子 (下総)	相馬 真道 (郡山)	陶山 大作 (北熊本)
第27回	郡山A (陸上)	久留米 (陸上)	少年工科大学校	丸田 剛 (横須賀)	片野 亜由 (守山)	相馬 真道 (郡山)	向井 孝之 (久留米)
第28回	郡山A (陸上)	大宮A (陸上)	少年工科大学校	相牟田 豊 (朝霞)	三品 智香 (郡山)	相馬 真道 (郡山)	根岸 豊 (横須賀)
第29回	国分A (陸上)	習志野 (陸上)	少年工科大学校	秋葉 洋一 (練馬)	服部 まどか (朝霞)	中島 伸吾 (国分)	今田 一成 (朝霞)
第30回	横須賀 (海上)	滝ヶ原 (陸上)	少年工科大学校	浅野 大輔 (朝霞)	小松崎 弘子 (朝霞)	根岸 豊 (横須賀)	渡邊 一貴 (朝霞)
第31回	久留米 (陸上)	第8施設大隊 (陸上)	少年工科大学校	村上 祐太 (8施設大隊)	該当者なし	向井 孝之 (久留米)	本郷 賢一郎 (朝霞)
第32回	久留米 (陸上)	川内 (陸上)	海上生徒部	相牟田 豊 (国分)	小島 愛子 (朝霞)	小山 翼 (久留米)	阿部 利一 (朝霞)
第33回	国分A (陸上)	小原台	/	池田 隆太 (川内)	小島 愛子 (朝霞)	相牟田 豊 (国分)	野村 浩太 (都城)
第34回	国分A (陸上)	大宮 (陸上)	/	阿部 利一 (国分)	定形 美希 (朝霞)	下村 希佑 (国分)	佐藤 翔吾 (守山)
第35回	国分A (陸上)	護衛艦隊 佐世保 (海上)	/	松村 孝人 (8施設大隊)	小室 明日香 (松山)	相牟田 豊 (国分)	堀内 将志 (戦車教導隊)
第36回	国分A (陸上)	第35 普通科連隊 (陸上)	/	阿部 利一 (国分)	中元 佳代 (朝霞)	阿部 利一 (国分)	安本 一貴 (別府)
第37回	国分A (陸上)	練馬 (陸上)	/	村上 祐太 (8施設大隊)	下田 美紗季 (朝霞)	福山 真悟 (国分)	松本 吏世 (7普連)
第38回	国分A (陸上)	守山 (陸上)	/	福山 真悟 (国分)	/	福山 真悟 (国分)	岡田 真幸 (都城)
第39回	第1空挺団 (陸上)	小倉 (陸上)	/	梶木 辰哉 (国分)	上野 巴恵 (体校)	叶内 大誠 (第1空挺団)	杉山 慎吾 (防大)
第40回	国分A (陸上)	空自入間基地 (航空)	/	阿部 利一 (国分)	法島 亜由 (練馬)	上迫 治希 (国分)	三宅 隆洋 (第1空挺団)
第41回	第1空挺団 (陸上)	小原台 (共通)	/	國分 貴弘 (国分)	中村 紫苑 (佐世保)	若林 大祐 (第1空挺団)	三宅 隆洋 (第1空挺団)
第42回	第1空挺団 (陸上)	北熊本 (陸上)	/	浅野 純平 (舞鶴)	相馬 日菜穂 (郡山)	若林 大祐 (第1空挺団)	有田 竜之介 (国分)
第43回	第1空挺団 (陸上)	北熊本 (陸上)	/	國分 貴弘 (国分)	小林 未奈 (朝霞)	片岡 辰哉 (第1空挺団)	萩原 史章 (海自横須賀)

## 令和4年度 自衛隊柔道 功労隊員紹介

長年自衛隊柔道に対して功績のあった自衛隊員に対し、賞状及び記念品を贈呈し、その功績を讃えるものである。

陸海空別	所属名	階 級	氏 名
陸上自衛隊	福島地方協力本部	1等陸佐	岡本 良貴
陸上自衛隊	川内駐屯地業務隊	2等陸尉	福丸 勝広
陸上自衛隊	第12普通科連隊	陸曹長	川内 晃
海上自衛隊	幹部候補生学校	准海尉	山口 健一
海上自衛隊	横須賀衛生隊	1等海曹	石川 和幸

自衛隊柔道の普及、発展に御尽力頂きありがとうございました。自衛隊柔道を代表して御礼申し上げます。今後とも御指導、御鞭撻を賜りますよう、よろしくお願い致します。



## 第43回大会表彰部隊等



第43回大会 団体戦2部優勝 北熊本



団体優秀選手 片岡 辰哉 (第1空挺団)



個人優秀選手 萩原 史章 (海自横須賀)



防衛副大臣杯 国分 貴弘 (国分)



防衛副大臣杯 小林 未奈 (朝霞)